



CLUB

DE

VOILE

DEUX-MONTAGNES

Dégagement de responsabilité | Acceptation des risques

- Vous comprenez que le déplacement d'un mât de voilier comporte des risques d'incidents, d'accidents ou même de blessures graves.
- Plusieurs années de mâtage et démâtage de différents types de voiliers ont démontré que les idées et suggestions offertes aujourd'hui fonctionnent très bien et sans grande difficulté.
- La sécurité des participants est une grande priorité, mais en aucun cas le Club de Voile Deux-Montagnes (CVDM), ou Claude L.-Auger, ne pourront être tenu responsables d'accidents, que ce soit au CVDM ou en tout autre lieu où la tâche est accomplie.
- Vous comprenez et acceptez que toutes les idées et suggestions offertes ici le sont à titre d'information seulement.
- Parce que cette information est offerte à titre gracieux et parce que le CVDM ou moi-même n'avons aucun contrôle sur le personnel qui s'acquitte de la tâche, sur les outils et équipements utilisés, ou sur le type de bateau, il y va de votre seule et unique imputabilité lorsque vous vous servez des méthodes préconisées et moyens suggérés ici.
- Vous acceptez et assumez donc la pleine responsabilité en ce qui a trait aux risques, pertes, dommages, et frais relatifs à quelque incident que ce soit. Vous dégagez le CVDM et Claude L.-Auger de toute responsabilité, présente ou future, et renoncez à toute poursuite en justice contre le CVDM ou Claude L.-Auger

ÊTES-VOUS
PRÊTS ?



Ça veut dire le bateau !



Mâter (ou démâter) le voilier :

Manœuvres inévitables dans la vie d'un voilier.

Mâter ou démâter un voilier peut paraître un travail immense et dangereux, mais après l'avoir réalisée plusieurs fois, cette opération deviendra presque banale.

Tout réside en fait dans la préparation !!!

Une fois démâté, profitez-en pour tout inspecter :

Le fait d'avoir le mât à l'horizontale est une bonne occasion pour tout vérifier: Le gréement courant et le dormant sont passés en revue, les haubans n'ont pas de gendarmes, les câbles électriques sont toujours bien protégés, les ampoules des feux de route remplacées, l'antenne VHF et la girouette enlevées, le mât bien arrimé sur ses supports,...

Au printemps, on va pouvoir remâter l'esprit serein !!!

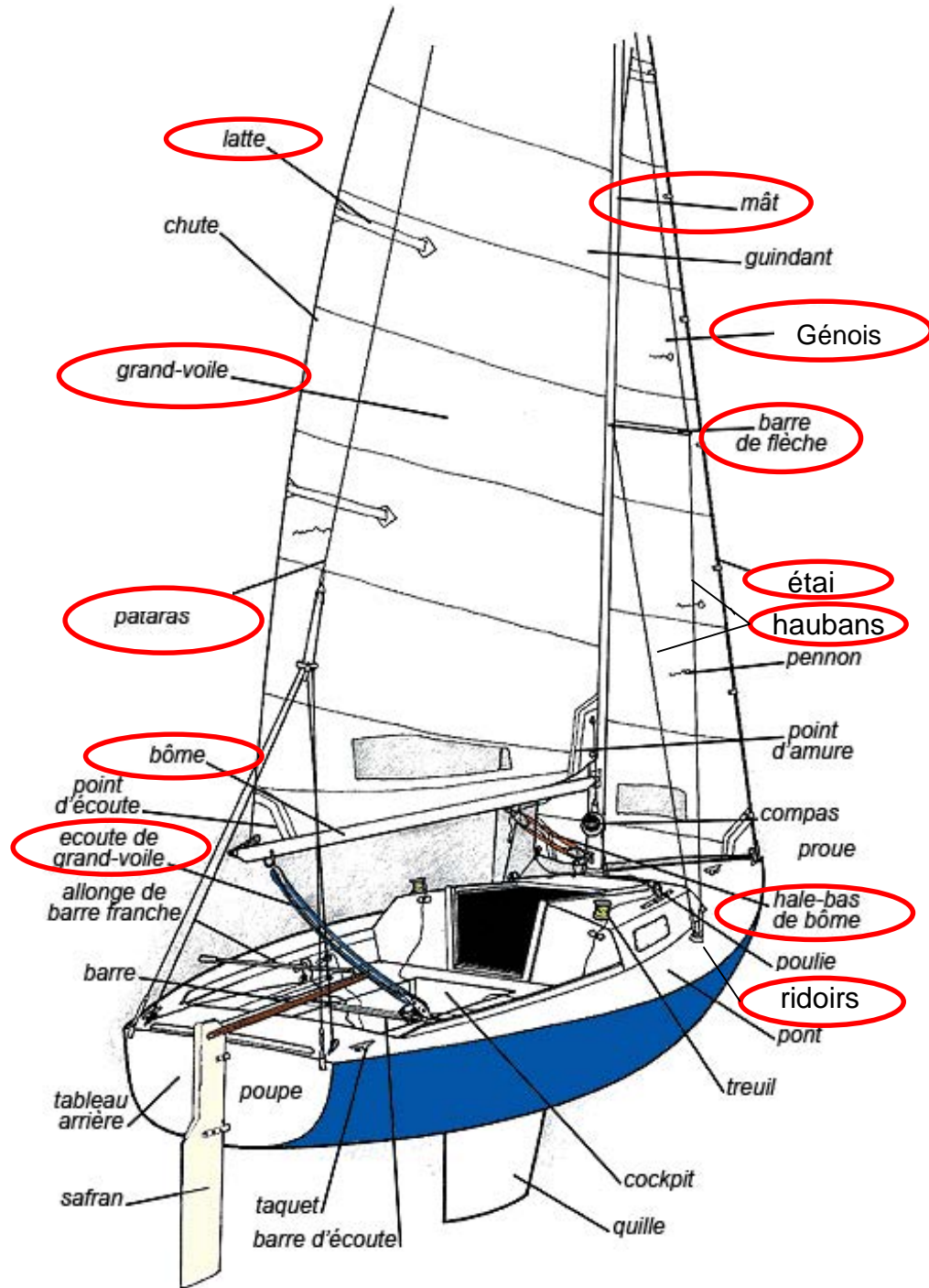

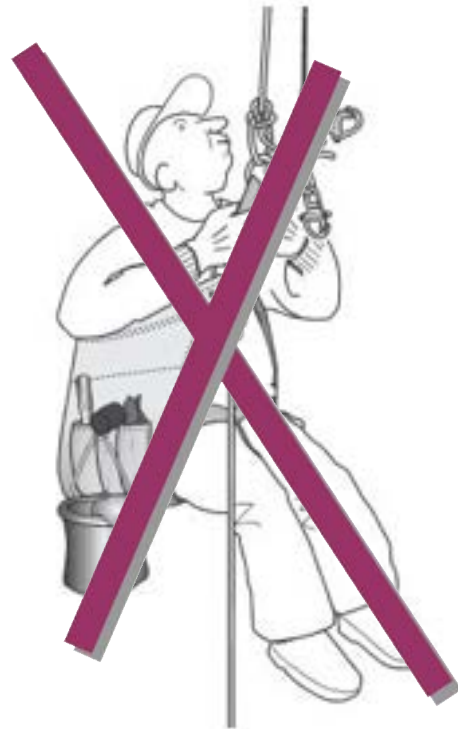
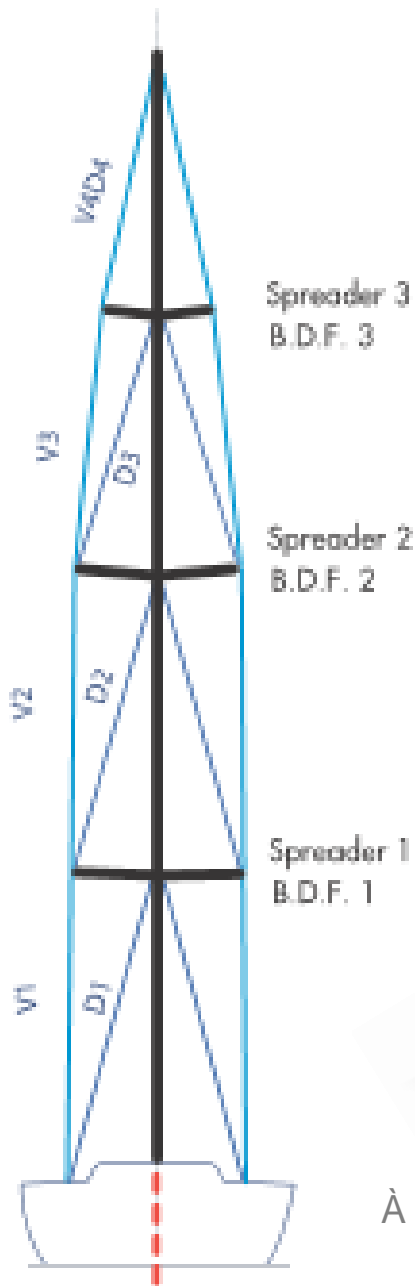
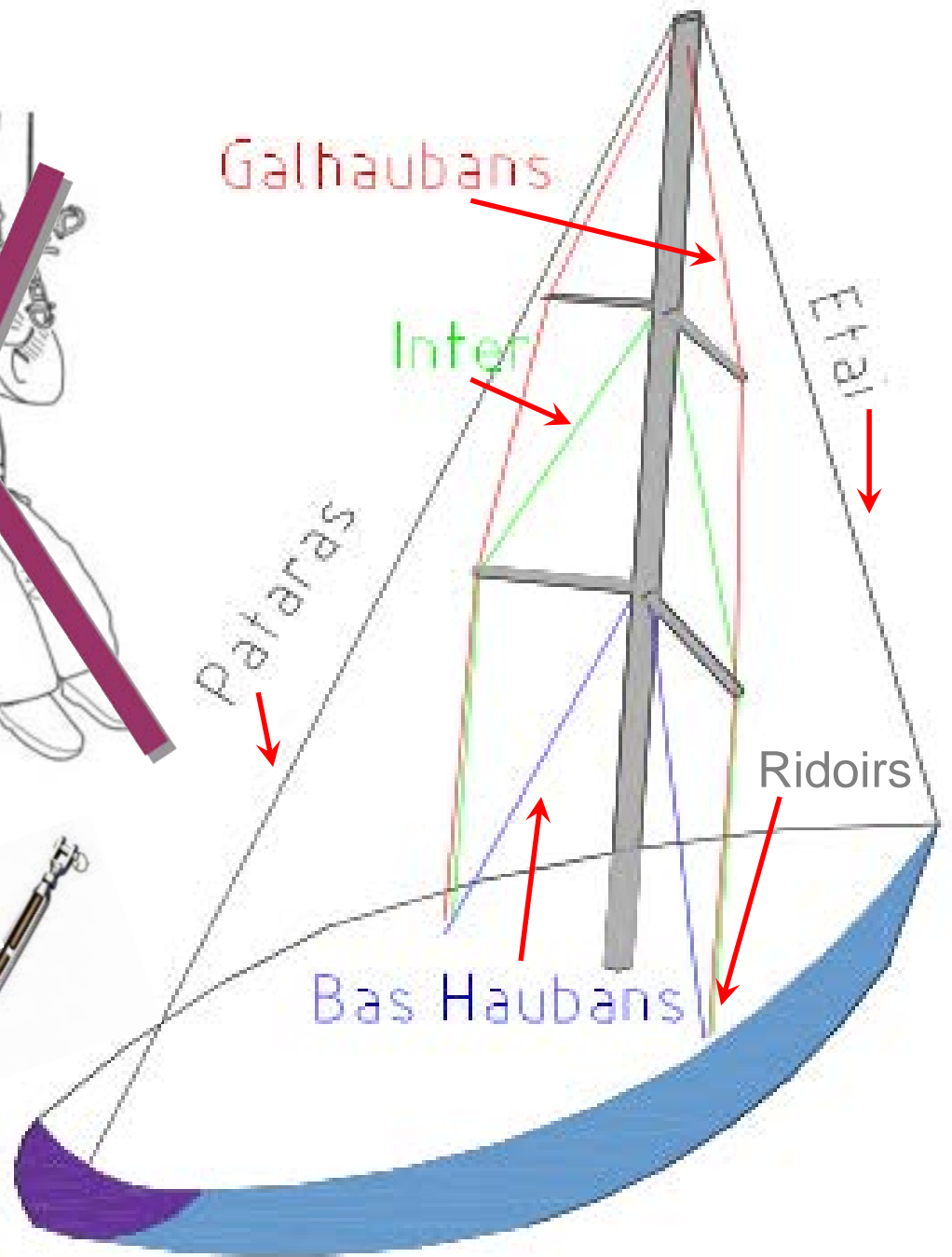

FIG. 1 - planted mast (fitted to the keel)



Gréement en tête



Gréement fractionné



Barres de flèche non poussantes



Barres de flèche poussantes



Quelle bateau est de quel type ?

Quelque soit le type de gréement, de barres de flèche, ou de ridoirs, les méthodes suggérées ici fonctionneront très bien.

À chape



Ouvert



Mât posé sur le pont

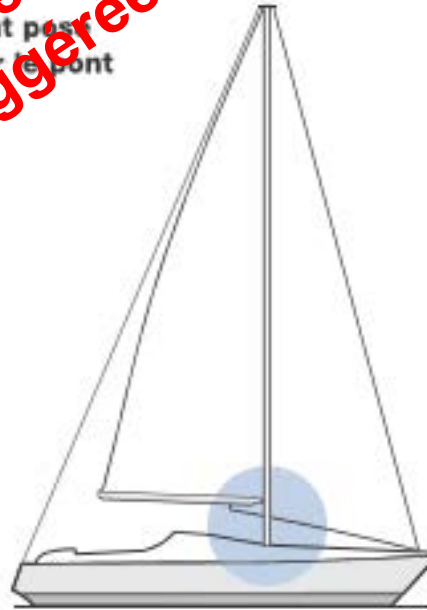

Mât posé sur la quille

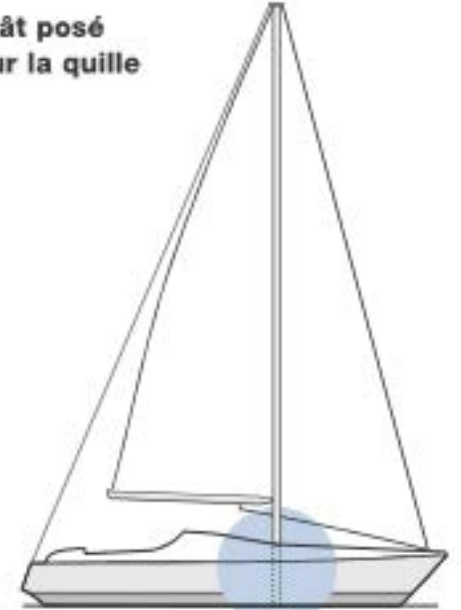

DÉMATER: SIMPLE COMME BONJOUR

Préparation avant d'aller sous la potence

AVANT DE COMMENCER, ASSUREZ-VOUS D'AVOIR DE L'AIDE !!!

- 1) ENLEVER LES VOILES**
- 2) ENLEVER LA BÔME**
- 3) DESSERRER BOULONS ET DÉCONNECTER LE FILAGE**
- 4) RÉDUIRE LA TENSION SUR LE GRÉEMENT DORMANT**
- 5) DÉFAIRE LES BAS-HAUBANS (une barre de flèche)**
- 6) AMENER ET ATTACHER LES DRISSES AU MÂT**
- 7) INSTALLER SUPPORTS DE MÂT (si possible)**
- 8) PRÉPARER OUTILS ET BUNGIES (ou cordages)**

1a: ENLEVER LE GÉNOIS



Descendre génois de l'enrouleur et étirer sur le pont



Défaire les 2 manilles

ENLEVER LE GÉNOIS



**Idéalement
3
personnes**



Ferler directement sur votre quai



Rouler, mettre dans le sac et ranger



1b: ENLEVER LA GRAND-VOILE

**Descendre la voile
et sortir coulisseaux**

**Rouler,
mettre dans
sac et
ranger**

**Ferler
sur le
quai**

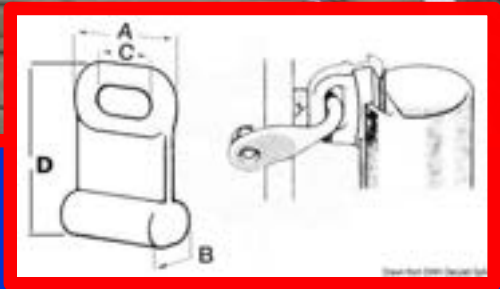
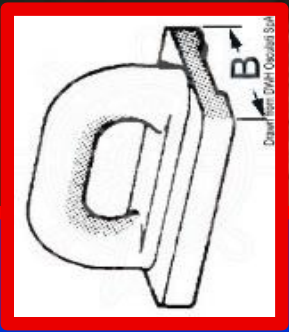

2: ENLEVER ET RANGER LA BÔME



3) DÉCONNECTER LE FILAGE

SI BOULONS ou PIN →

DESSERRER / ENLEVER

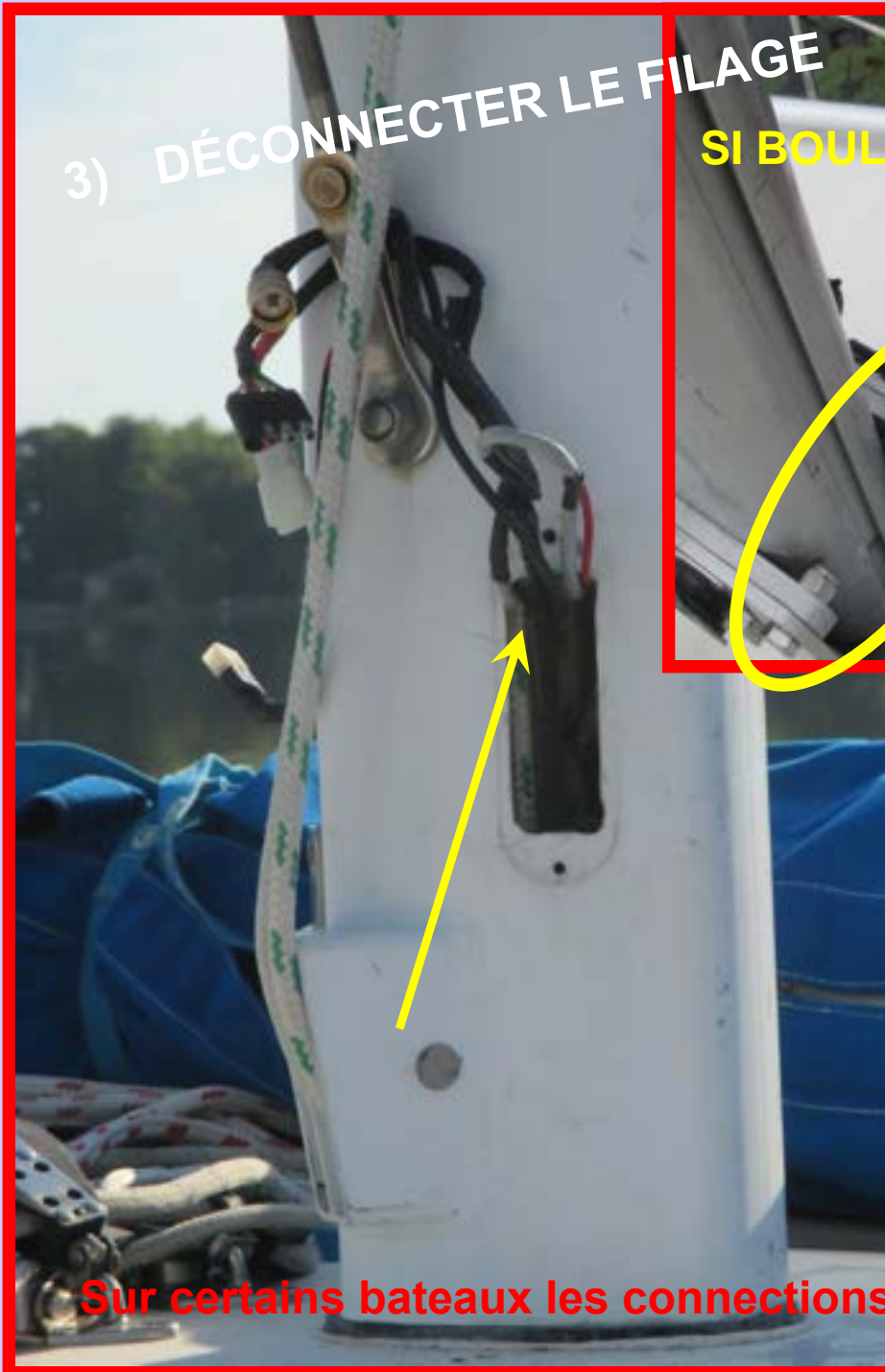

Sur certains bateaux les connections sont à l'intérieur du mât ou du bateau

4: RÉDUIRE LA TENSION SUR LE GRÉEMENT DORMANT

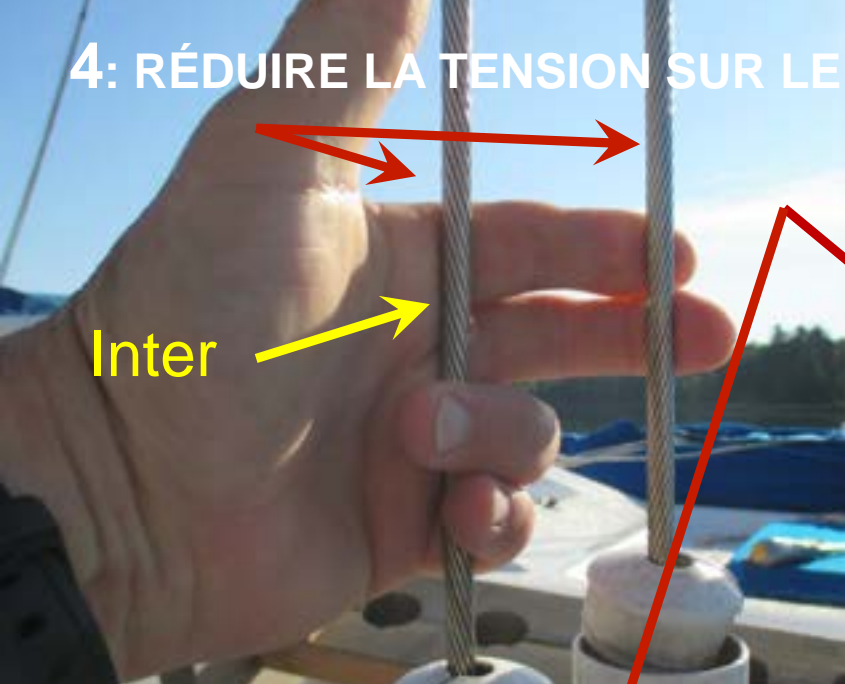

5: DÉFAIRE LES BAS-HAUBANS (une barre de flèche)
(Vous pouvez défaire les inters sur un 2 barres de flèche)



6) INSTALLER SUPPORTS DE MÂT (si possible)

Préparation pour l'élingue

Mât à 2 barres de flèche

Et mât avec barres de flèche
+/- au tiers de la hauteur,
comme Holland ou J?

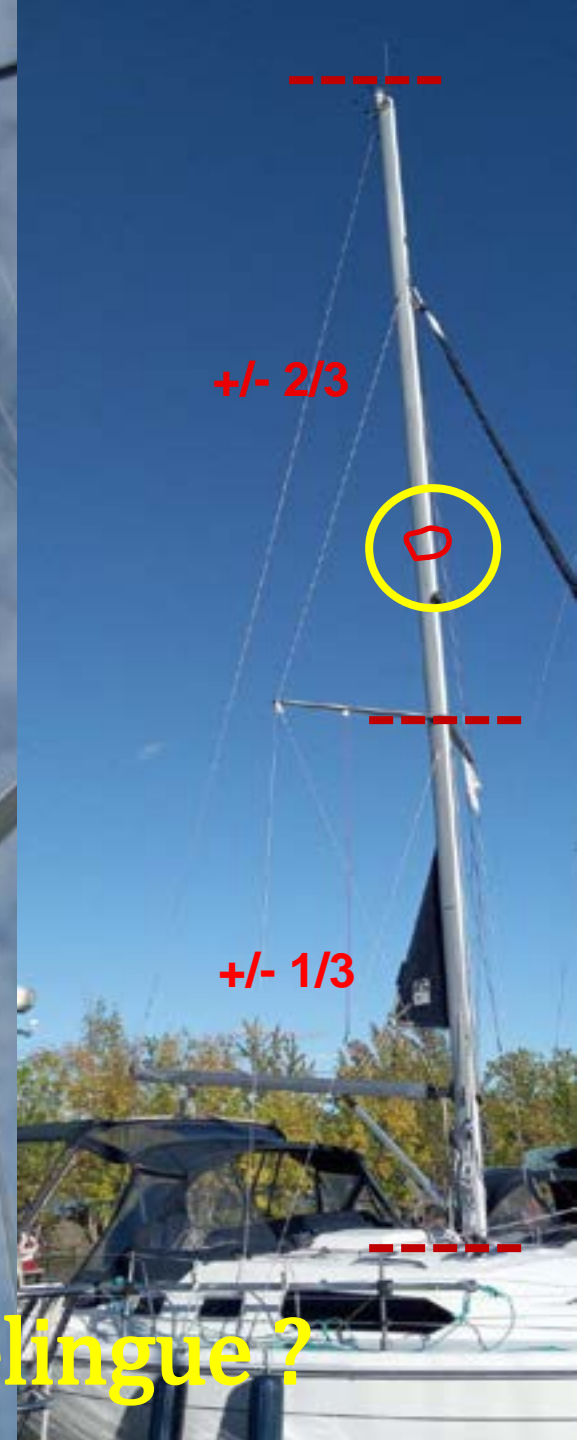

Comment et où attacher l'élingue ?



**1- Attacher 2 gaffes
bout-à-bout**



**2- Faire nœud de chaise
au bout d'un long cordage**



**3- Avec gaffe, passer cordage
au-dessus de barre de flèche
de l'arrière vers l'avant**



**4- Retirer gaffe et laisser
pendre cordage**



**5- Avec gaffe, tirer cordage
jusqu'en pied de mât**



**6- Faire nœud autre bout
et passer au-dessus barre
de flèche sur autre côté**



7- Retirer gaffe et laisser pendre cordage



8- Tirer cordage en pied de mât, défaire noeud et passer cordage dans 1^{er} nœud



Prêt pour aller à la potence et démâter ?



AVEZ-VOUS OUBLIÉ QUELQUE CHOSE ?

Prêt pour aller à la noce et dîner ?

- Supports installés ou prêts
- Génois enlevé et rangé
- Grand-voile enlevée
- Bôme rangée
- Filage déconnecté
- Drisses ramenées au mât

- Élingue de retenue prête
- Haubans desserrés
- Bas-haubans détachés
- Pataras détendu
- Outils près des ridoirs
- Bungies sur le pont

Absolument prêt !

La bière est déjà au frais !

DÉMATER: SIMPLE COMME BONJOUR

Sous la potence

AVANT DE VOUS Y RENDRE, ASSUREZ-VOUS D'AVOIR DE L'AIDE !!!

- 1) AMENER LE BATEAU À LA POTENCE**
- 2) PLACER FLÈCHE DE LA POTENCE À 45° (VERS L'EST)**
- 3) AMARRER SOLIDEMENT AVEC LE MÂT À +/- 1 PIED DE L'ÉLINGUE**
- 4) INSTALLER ÉLINGUE DE POTENCE AVEC LÉGÈRE TENSION**
 - VOILIER AVEC BARRES DE FLÈCHE SIMPLES : SOUS BARRES DE FLÈCHE
 - VOILIER AVEC 2 BARRES DE FLÈCHE : ENTRE LES 2 BARRES DE FLÈCHE
(AVEC LONG CORDAGE DE RETENUE SOUS LE VIT-DE-MULET)
- 5) DÉFAIRE COMPLÈTEMENT ÉTAI, PATARAS ET HAUBANS**
- 6) INSTALLER SUPPORTS DE MÂT (si pas installés)**
- 7) SOULEVER LE MÂT, DESCENDRE ET INSTALLER SUR SUPPORTS**

RIEN D'AUTRE NÉCESSAIRE



SEULS OUTILS REQUIS



1) AMENER LE BATEAU SOUS LA POTENCE

2) AMENER FLÈCHE DE LA POTENCE À 45° (VERS L'EST)

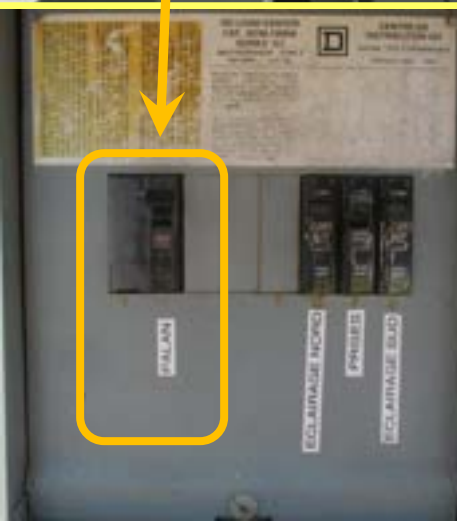

2) PLACER FLÈCHE DE LA POTENCE À 45° (VERS L'EST)



QUAI

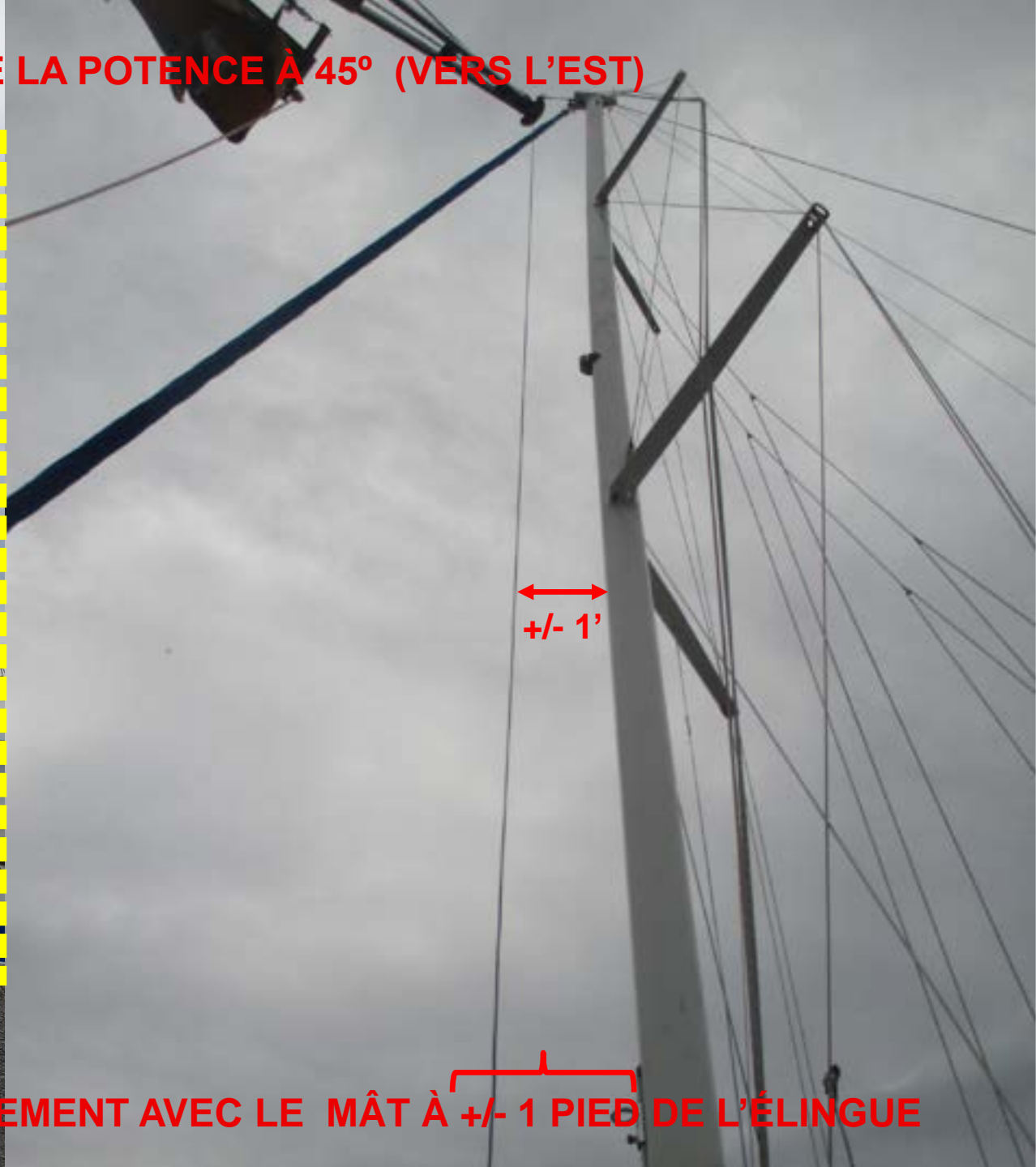

+/- 1'

3) AMARRER SOLIDEMENT AVEC LE MÂT À +/- 1 PIED DE L'ÉLINGUE

+/- 1 pied



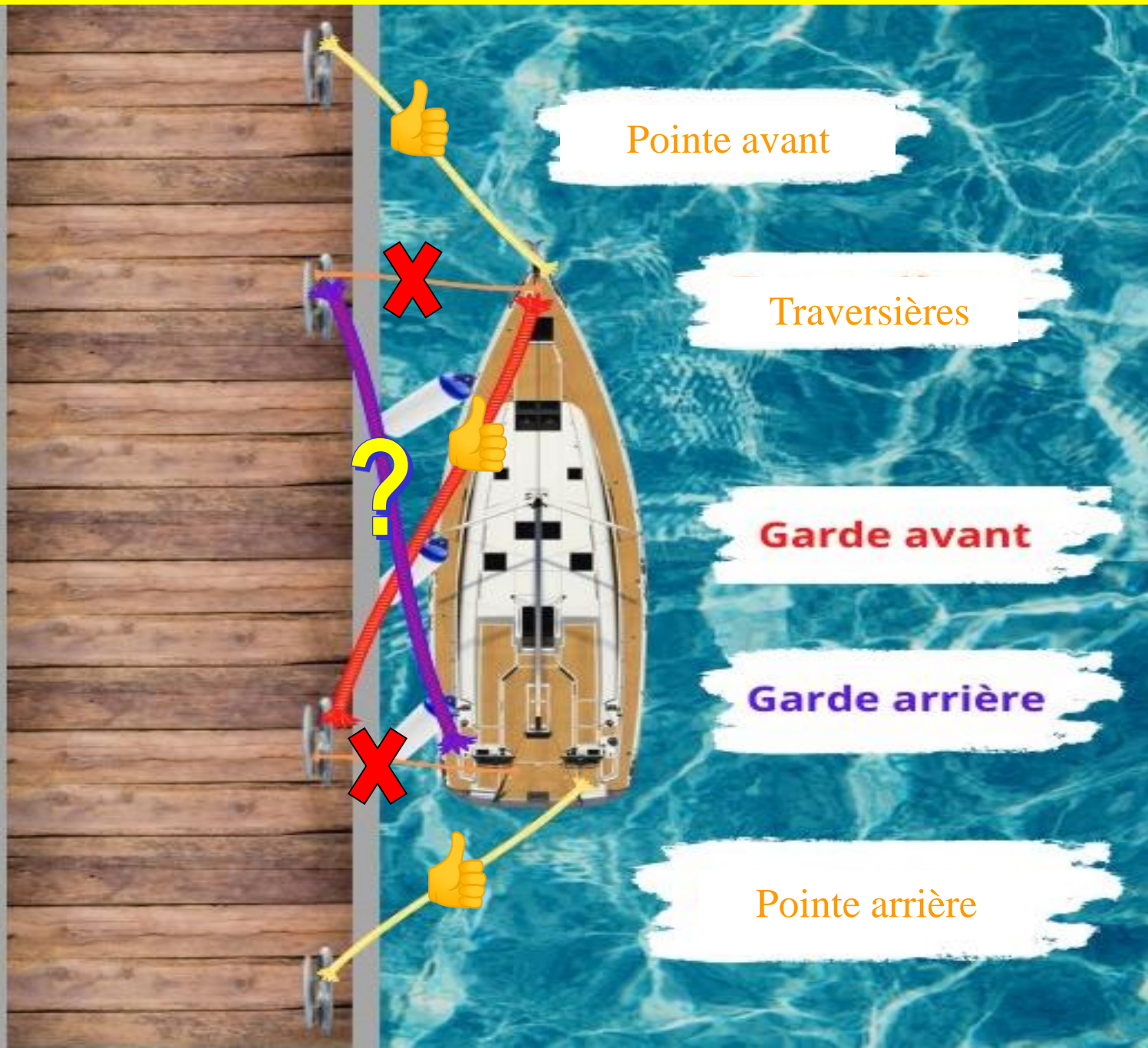

Pointe avant

Traversières

Garde avant

Garde arrière

Pointe arrière

3) AMARRER SOLIDEMENT AVEC LE MÂT À +/- 1 PIED DE L'ÉLINGUE



L'emplacement par rapport au quai n'est pas important !

La vraie référence est par rapport à l'élingue à +/- 1 pied du mât !

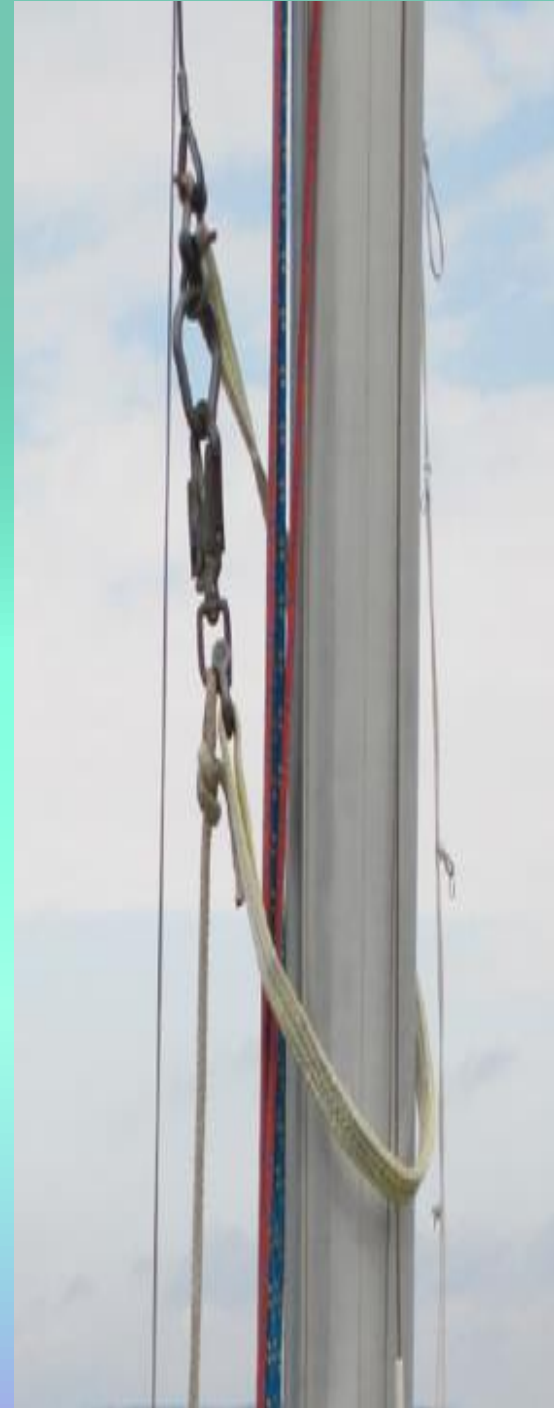

BARRES DE FLÈCHE DOUBLES

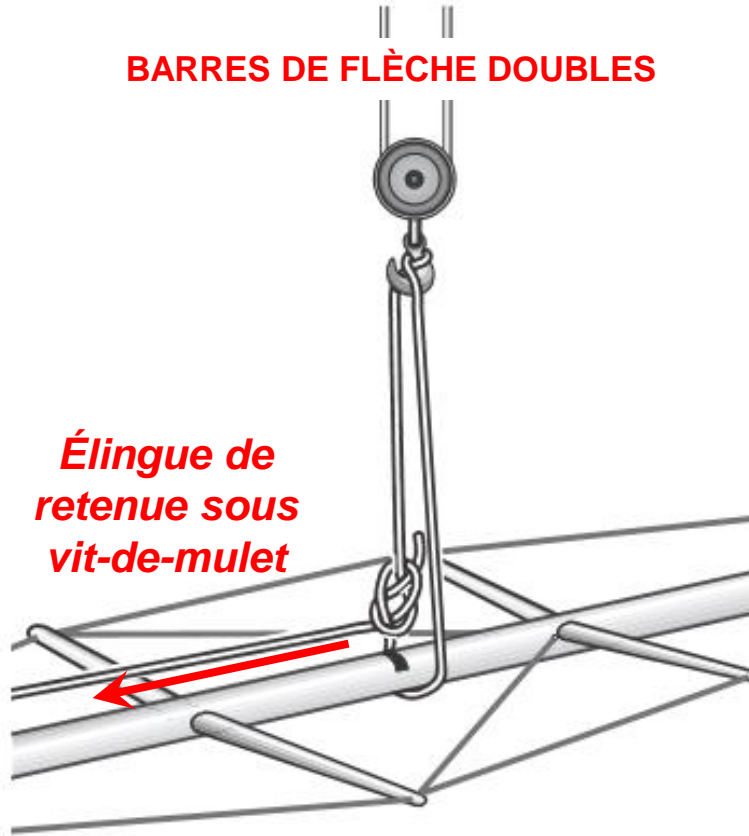

Élingue de retenue sous vit-de-mulet

**VOILIER AVEC 2 BARRES DE FLÈCHE :
ENTRE LES 2 BARRES DE FLÈCHE
(AVEC LONGUE ÉLINGUE DE RETENUE
SOUS LE VIT-DE-MULET)**

Élingue

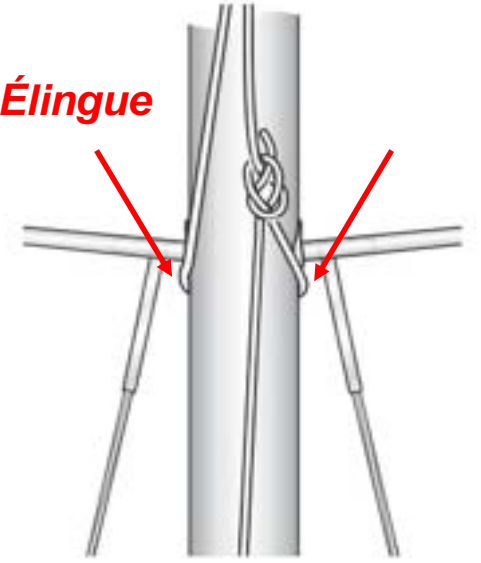

S'organiser pour que l'élingue de la potence ne vienne pas se coincer sous les points d'ancrage des bas-haubans.

Élingue

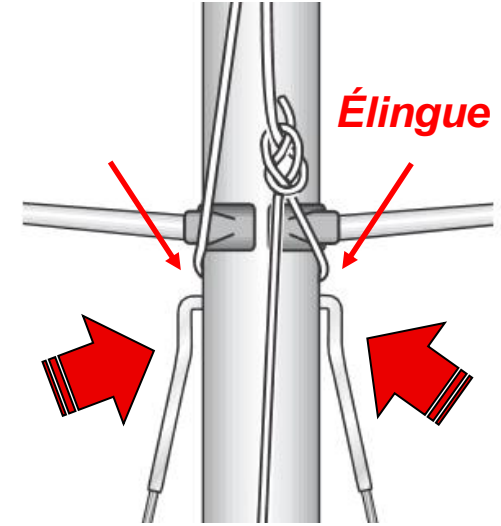

BARRES DE FLÈCHE SIMPLES

**BARRES DE FLÈCHE SIMPLES
AVEC HAUBANS ANCRÉS SUR LE MÂT**



**Passer l'élingue de la potence
autour des bas-haubans**

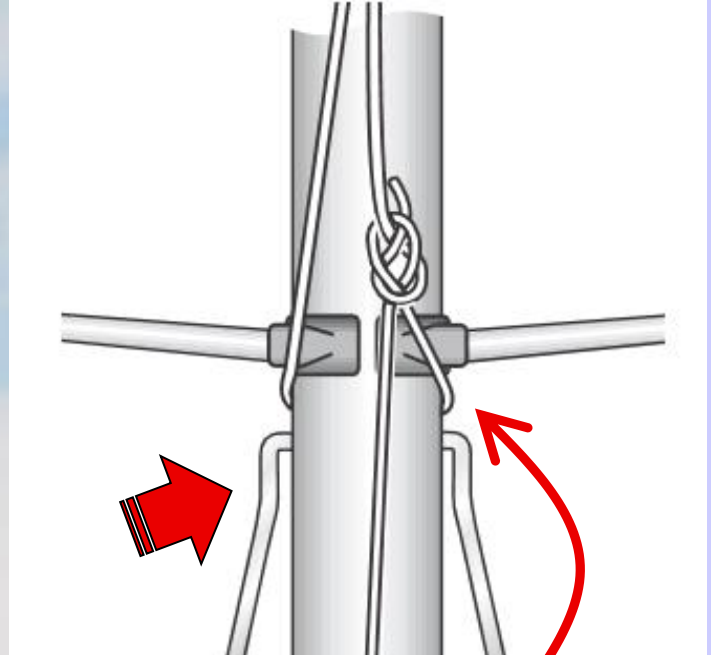

**Et s'organiser pour la monter
sous les barres de flèche, au-
dessus des points d'ancrage des
bas-haubans.**

**BARRES DE FLÈCHE SIMPLES
AVEC HAUBANS ANCRÉS SUR LES
BARRES DE FLÈCHE**



**Passer l'élingue de la potence autour du
mât en gardant les bas-haubans à
l'extérieur de l'élingue**

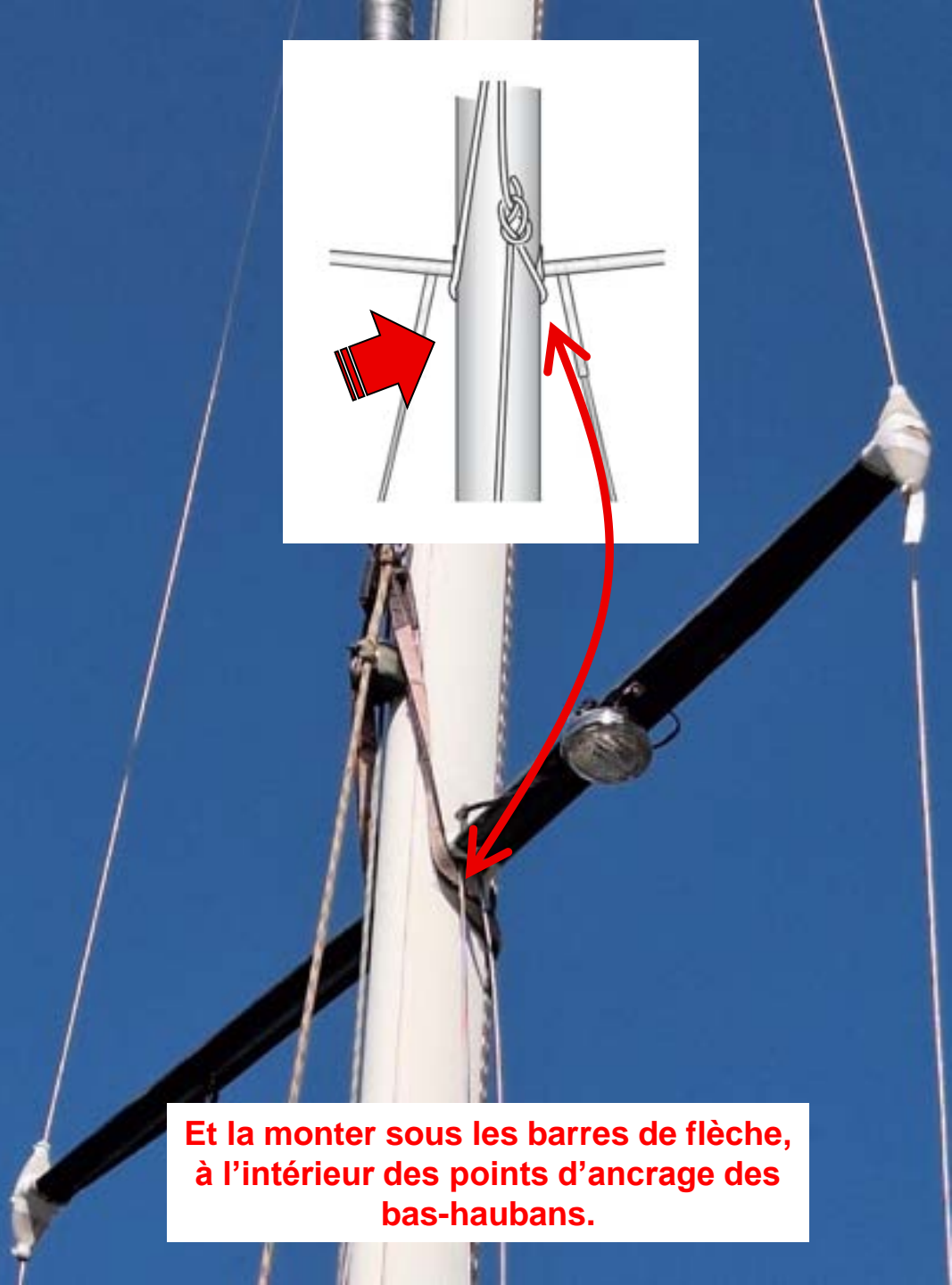
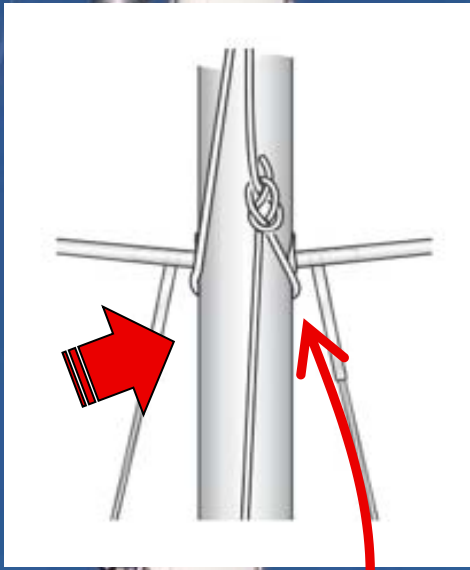

**Et la monter sous les barres de flèche,
à l'intérieur des points d'ancrage des
bas-haubans.**

Deux barres de flèche

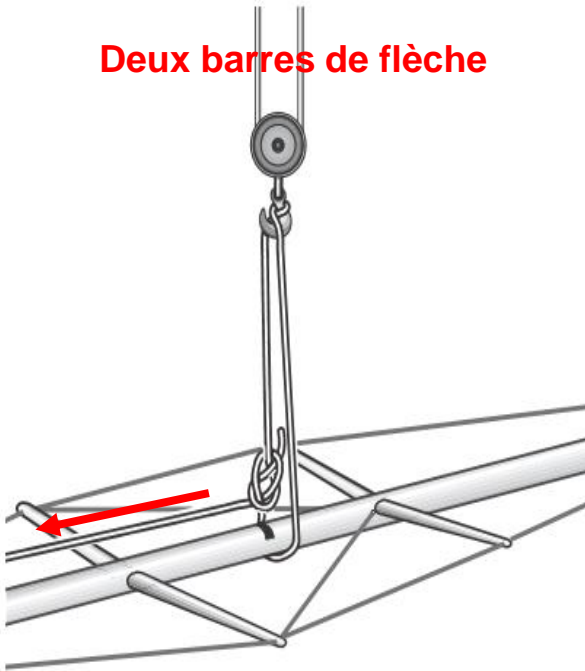

A – Cordage passé dans nœud de chaise pour créer lasso



B – Passer élingue de potence dans nœud de chaise



C – Hisser au-dessus du feu de mi-mât et serrer le cordage



D – Arrimer cordage bien tendu sous le vit-de-mulet

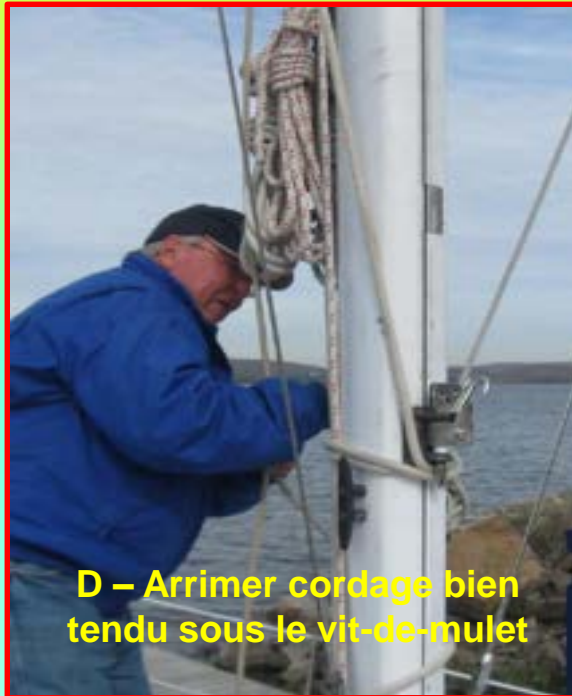

E – Mettre légère tension sur la potence, défaire étai, haubans, érouleur et pataras



NB: Tout le monde peut dire stop !
Seul le "Gérant de projet" donne la
commande de monter ou descendre.



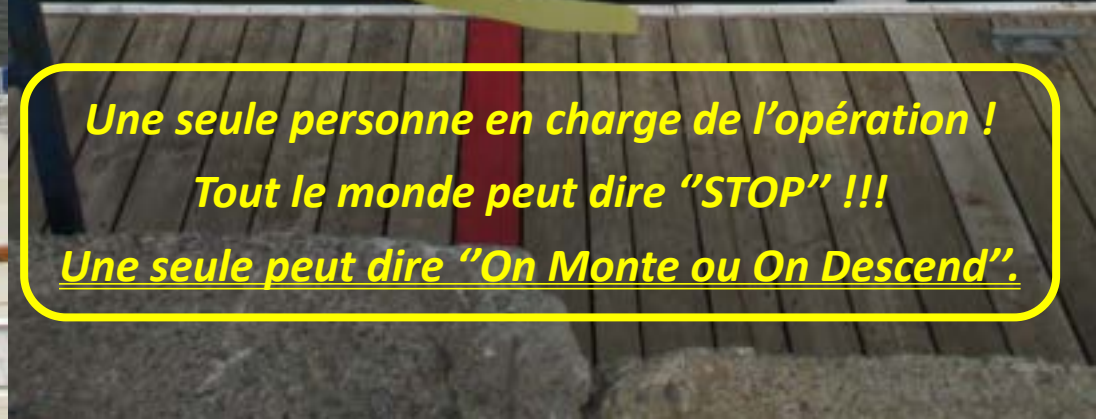



4) MONTER ÉLINGUE ET METTRE LÉGÈRE TENSION

- VOILIER AVEC BARRES DE FLÈCHE SIMPLES : SOUS BARRES DE FLÈCHE
- VOILIER AVEC 2 BARRES DE FLÈCHE : ENTRE LES 2 BARRES DE FLÈCHE
(AVEC LONG CORDAGE DE RETENUE SOUS LE VIT-DE-MULET)

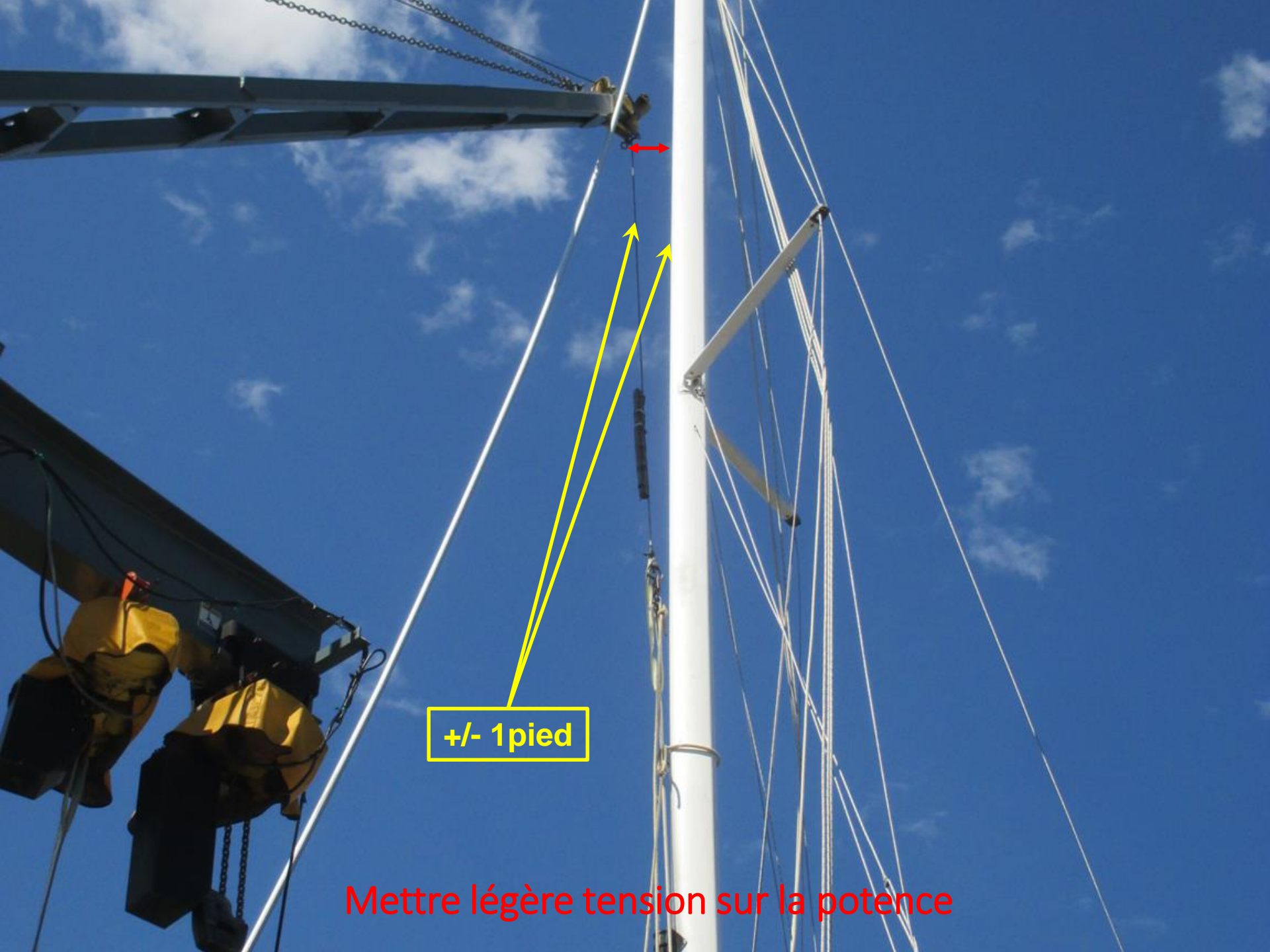

+/- 1 pied

Mettre légère tension sur la potence



ERREUR DE
POSITIONNEMENT

+/- 1 pied

Prenez
l'habitude
d'installer
l'élingue de la
potence entre
le quai et le mât
de sorte que
l'enrouleur sera
à l'extérieur.

- 1) Moins de
chance de bris
- 2) Et au mâtage,
vous ne serez
pas pris à
l'intérieur !



Très important de TOUJOURS avoir quelqu'un sur le pont pour faire la prise de l'ours au pied de mât !!!

Le travail de cette personne, bien qu'ennuyeux, est crucial !!

- **Essentiel que "l'ours" garde un contrôle constant du mât, peu importe la façon dont il se sent impuissant.**
- **Souvent l'ours va vouloir se déplacer pour aider ailleurs, mais ne le laissez pas bouger, calmez-le et dites lui:**
« Ton aide au mât est très précieuse car en tenant le mât c'est toi qui assure LA SÉCURITÉ DE TOUS !!! »

5) DÉFAIRE COMPLÈTEMENT ÉTAI, PATARAS ET HAUBANS



NB: BIEN TENIR LE PIED DE MÂT CAR IL PEUT DÉCROCHER LORSQUE TOUT SERA LIBRE

6) METTRE SUPPORTS DE MÂT EN PLACE







Idéalement 3 personnes sur le bateau

7) SOULEVER LE MÂT, DESCENDRE ET INSTALLER SUR SUPPORTS

La personne à la potence, de par sa position plus haute, est toujours la mieux placée pour une vue générale !

Bien attacher l'enrouleur sur le pied de mât

Le "Manon su'll piton" surveille afin que rien n'accroche

Soulever le mât pour franchir le balcon

C'est vraiment pas le bon moment pour piquer une jasette !!!

PORTEZ UNE ATTENTION PARTICULIÈRE À L'ENROULEUR ET AUX BARRES DE FLÈCHE

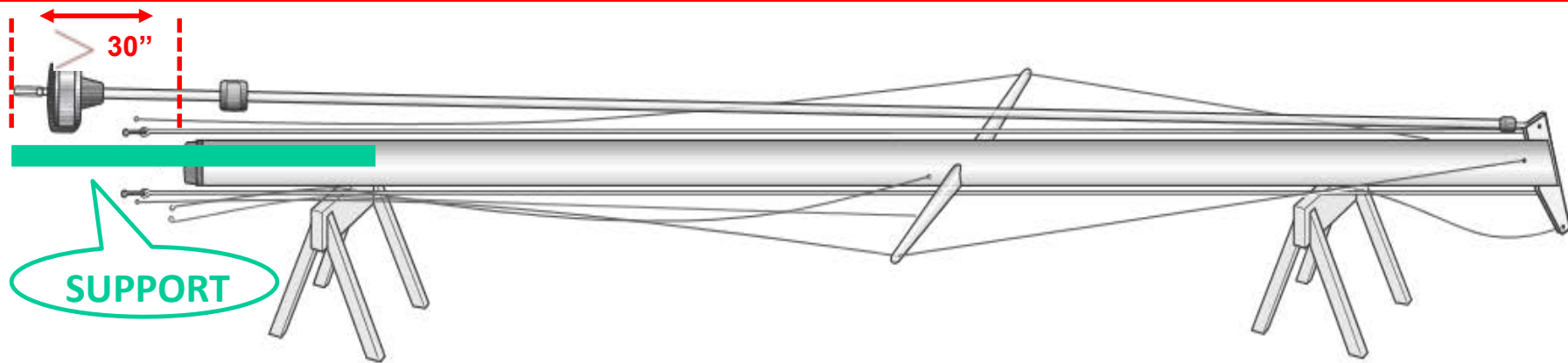

ORGANISEZ VOS SUPPORTS DE SORTE QUE LE MÂT SOIT BIEN À L'HORIZONTALE



1) Plus sécuritaire lorsque vous déplacerez le bateau





2) Pas mal plus sécuritaire lorsque le bateau sera soulevé et déplacé par la grue



3) Plus facile pour installer la bâche





FLÈCHE PARALLÈLE À LA BERGE

**Et...
ON LAISSE PENDRE
FILS ET CORDAGES**



Pour résumer les points importants:

- **Avant d'amener le bateau sous la potence**

- Enlever tout ce qui doit être enlevé.
- Réduire tension sur haubans et pataras
- Préparer les supports de mât.
- S'assurer d'avoir l'aide nécessaire (idéalement 3 personnes)

- **À la potence**

- Placer la flèche de la potence à 45° (direction EST)
- Amarrer le bateau avec le mât à +/- 1 pied de l'élingue de potence
- Arrêter le plan d'action et assigner les fonctions.
- Travailler calmement et sécuritairement

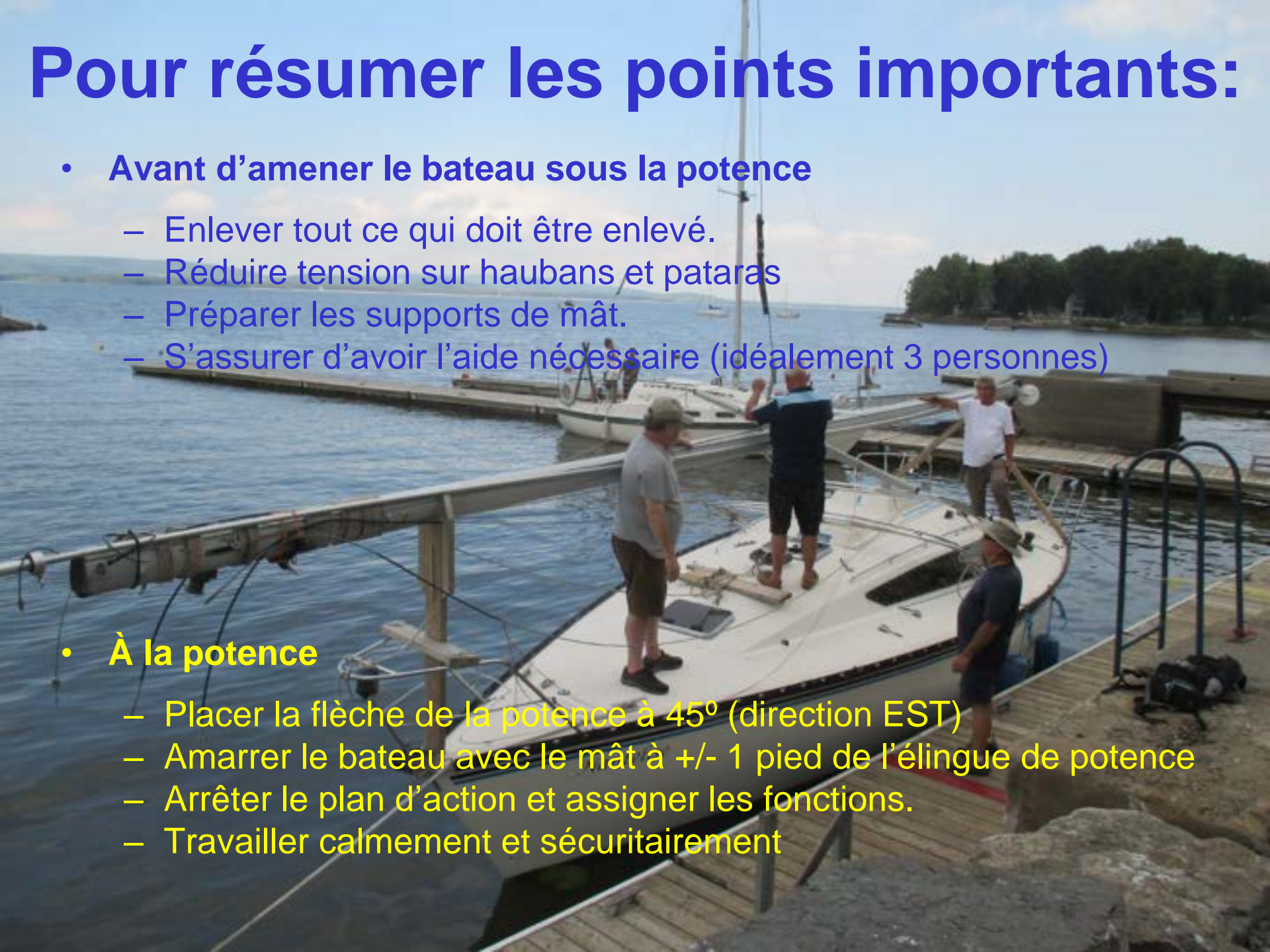



Couvrir



Enlever les instruments



Mât prêt pour l'hiver



Couvrir

RETOURNER À SON QUAI ET OFFRIR UNE BIÈRE FROIDE

ATTENTION

Ne pas oublier qu'avec le mât couché le bateau est maintenant beaucoup plus long !!!

Vérifier le gréement dormant avant l'hiver vous donne le temps nécessaire de commander les pièces et installer au printemps.

- Nettoyer le gréement dormant au moins une fois par année.
- Nettoyer et lubrifier les ridoirs.

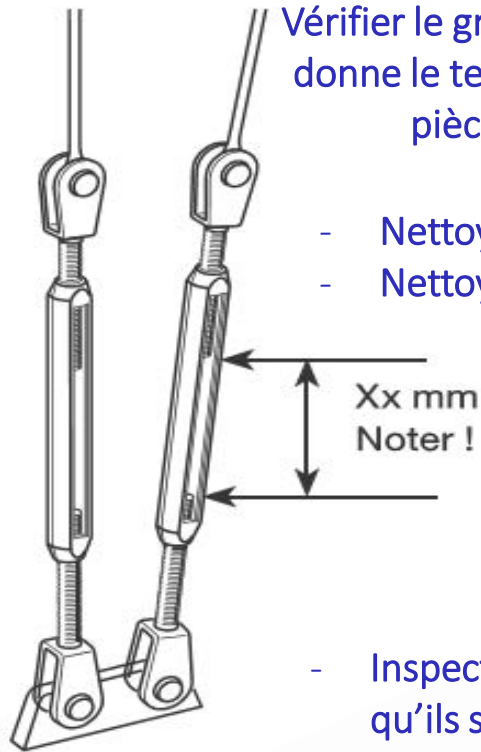

BRAVO !



- Inspecter étai, pataras et haubans et s'assurer qu'ils sont intacts, sans "gendarmes".

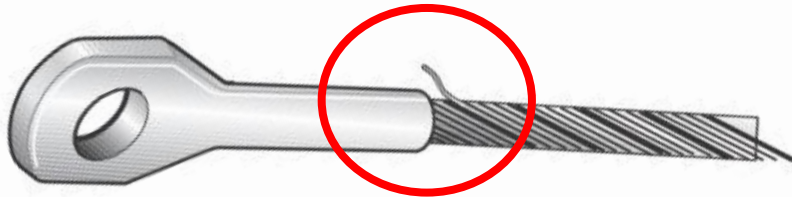

- Si un fil est brisé, on doit remplacer le hauban au complet et aussi son opposé qui forme la paire.

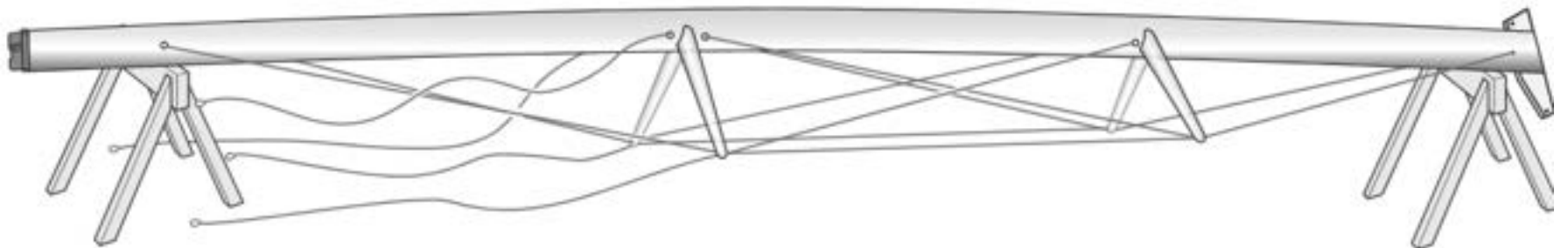

Les plus grands risques

- **Risques**

- Votre propre manque de connaissance à propos de la façon de faire.
- Pas assez de personnes pour faire le travail sécuritairement.
- La difficulté de garder son calme lorsqu'un imprévu se produit.
- Manque d'expérience peut ralentir le processus.

- **Amoindrir les risques**

- Un seul "Gérant de projet" !!!
- Obtention d'aide de membres plus expérimentés.
- Préparation d'un plan d'action avant d'arriver sous la potence.
- Assignation des rôles.
- Formation des gens avec vous s'ils manquent d'expérience.
- Suivi constant de tout le déroulement.

Stratégie



- Évaluation des étapes
- Estimé de l'équipe requise & assignation des rôles
- Plan d'action par étape
- Formation de votre monde
- Exécution dans le calme
- Retour prudent à votre quai: bateau + long

- 
- Orages ?
 - Pluie violente ?
 - Grand vent ?
 - Vagues au quai ?

**Pas de chance à prendre: il y va de votre
sécurité et celle de votre bateau !!!
Faites donc autre chose !!!**

N'hésitez jamais à demander
de l'aide.



Bon démâtage & Soyez prudents !!!



Club de Voile Deux-Montagnes