



CLUB
DE
VOILE

DEUX-MONTAGNES

Dégagement de responsabilité | Acceptation des risques

- Vous comprenez que le déplacement d'un mât de voilier comporte des risques d'incidents, d'accidents ou même de blessures graves.
- Plusieurs années de mâtage et démâtage de différents types de voiliers ont démontré que les idées et suggestions offertes aujourd'hui fonctionnent très bien et sans grande difficulté.
- La sécurité des participants est une grande priorité, mais en aucun cas le Club de Voile Deux-Montagnes (CVDM), ou Claude L.-Auger, ne pourront être tenu responsables d'accidents, que ce soit ici au CVDM ou en tout autre lieu où la tâche est accomplie.
- Vous comprenez et acceptez que toutes les idées et suggestions offertes ici le sont à titre d'information seulement.
- Parce que cette information est offerte à titre gracieux et parce que le CVDM ou moi-même n'avons aucun contrôle sur le personnel qui s'acquitte de la tâche, sur les outils et équipements utilisés ou sur le type de bateau, il y va de votre seule et unique imputabilité lorsque vous vous servez des méthodes préconisées et moyens suggérés ici.
- Vous acceptez et assumez donc la pleine responsabilité en ce qui a trait aux risques, pertes, dommages, et frais relatifs à quelque incident que ce soit. Vous dégagez le CVDM ou moi-même de toute responsabilité, présente ou future, et renoncez à toute poursuite en justice contre le CVDM ou moi-même.



Après avoir enlevé le manteau d'hiver du bateau!



...on finit enfin par être mis à l'eau...

*Faut ensuite
passer par ceci
correctement!*



*Pas difficile...mais
demande préparation et
attention*



ÊTES-VOUS
PRÊTS ?



Ça veut dire le bateau !



Mâter (ou démâter) le voilier

Manœuvres inévitables dans la vie d'un voilier.

Mâter ou démâter un voilier peut paraître un travail immense mais après l'avoir réalisée plusieurs fois, cette opération deviendra banale.

Tout réside en fait dans la préparation !!!

**Avant de mâter, profitez-en
pendant que le mât est encore attaché sur ses supports...**

Le fait d'avoir le mât à l'horizontal est une bonne occasion pour tout vérifier: Le gréement courant est passé en revue, les haubans n'ont pas de gendarmes, les câbles électriques sont toujours bien protégés, les ampoules des feux de route ou d'ancre remplacées, l'antenne VHF, la girouette et l'anémomètre électronique ont été remplacées,



On va pouvoir mâter l'esprit serein !!!

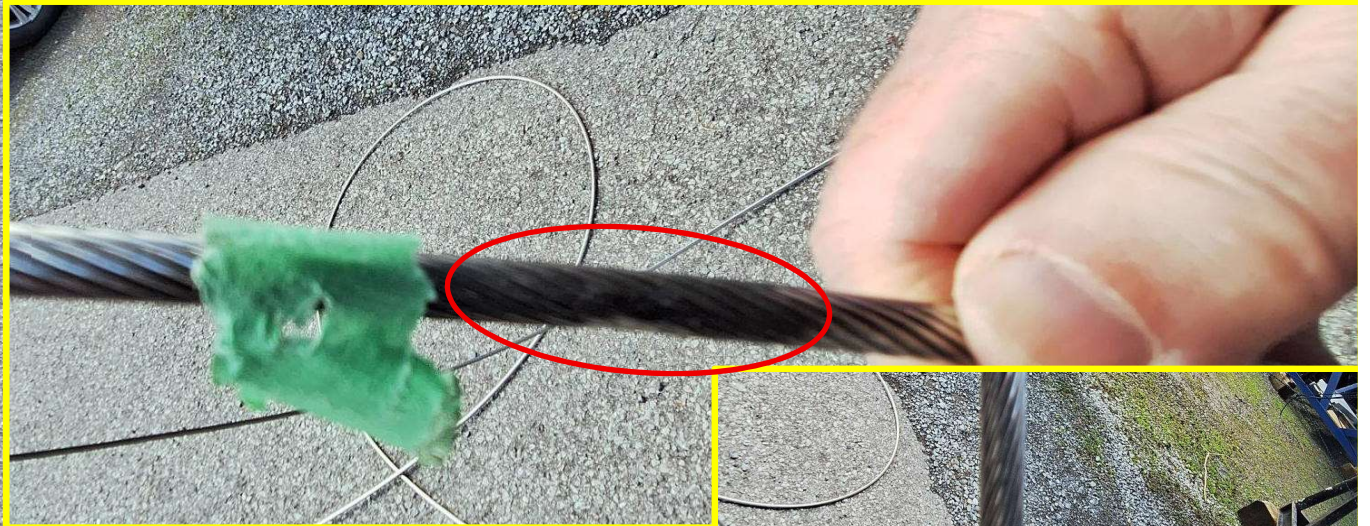
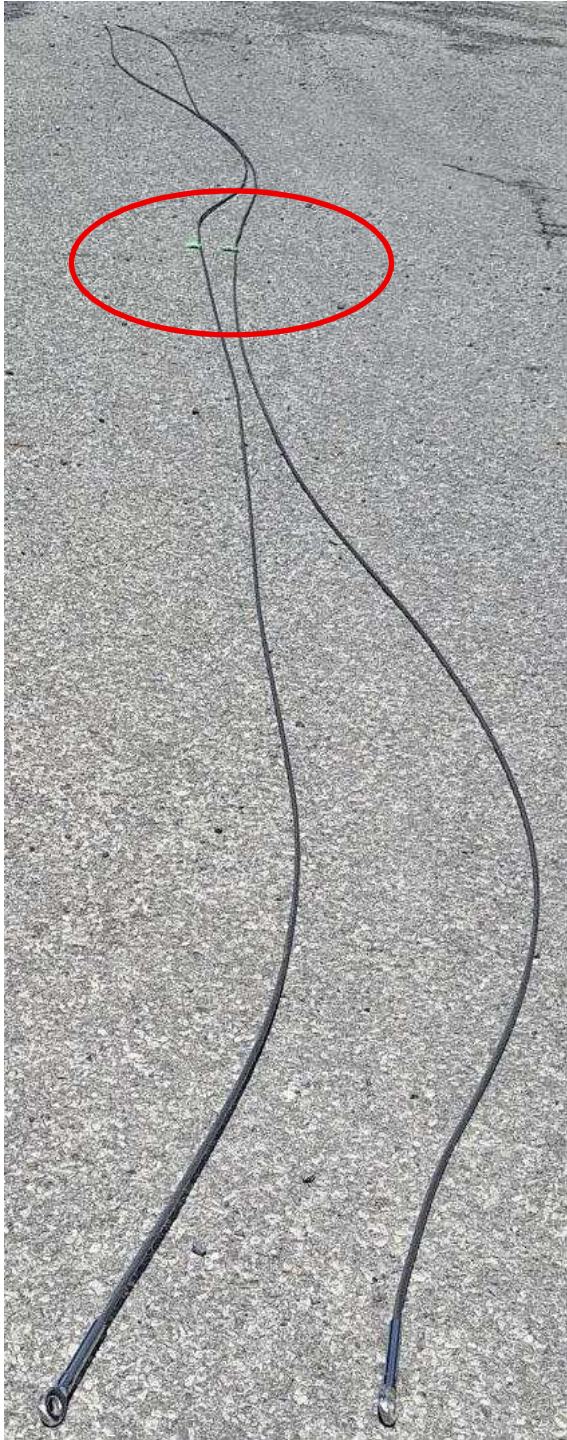

Idéalement vous avez vérifié le gréement dormant avant l'hiver et donc avez eu le temps de commander les pièces et installer !

- Nettoyer le gréement dormant au moins une fois par année.
- Nettoyer et lubrifier les ridoirs.

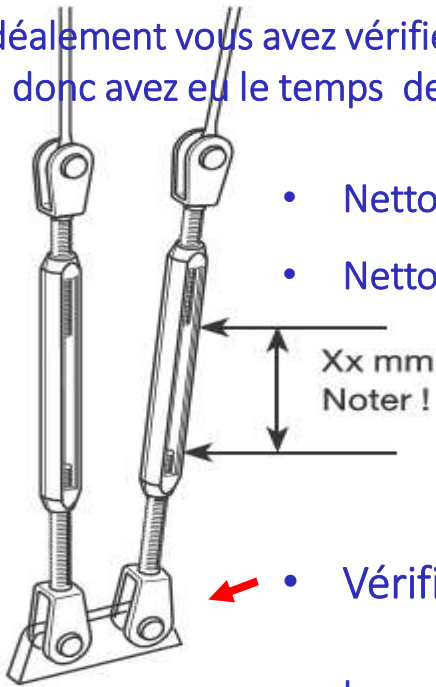

- Vérifier clevis pins et cutter pins (ou anneaux)
- Inspecter étai, pataras et haubans et s'assurer qu'ils sont intacts, sans "gendarmes" (fish hooks)

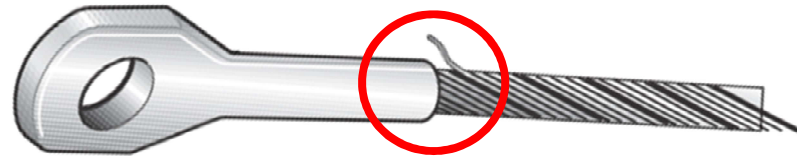
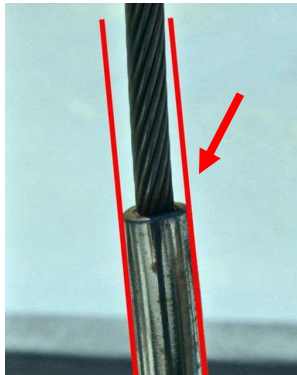

Si un fil est brisé, on doit remplacer le hauban au complet et aussi son opposé qui forme la paire.

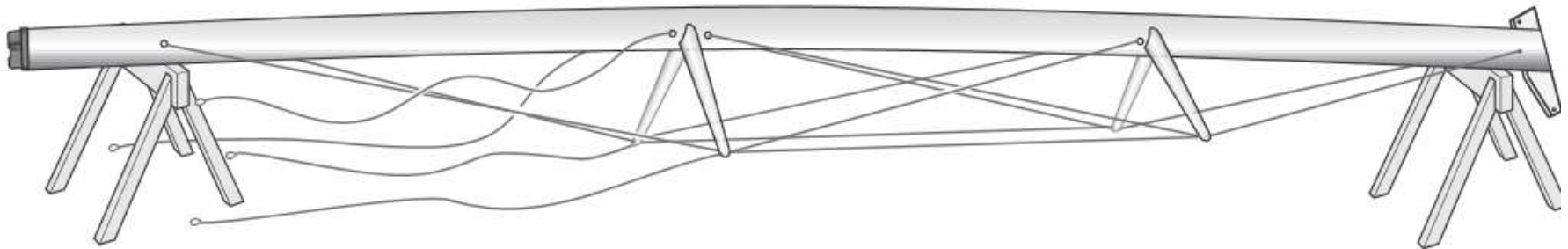

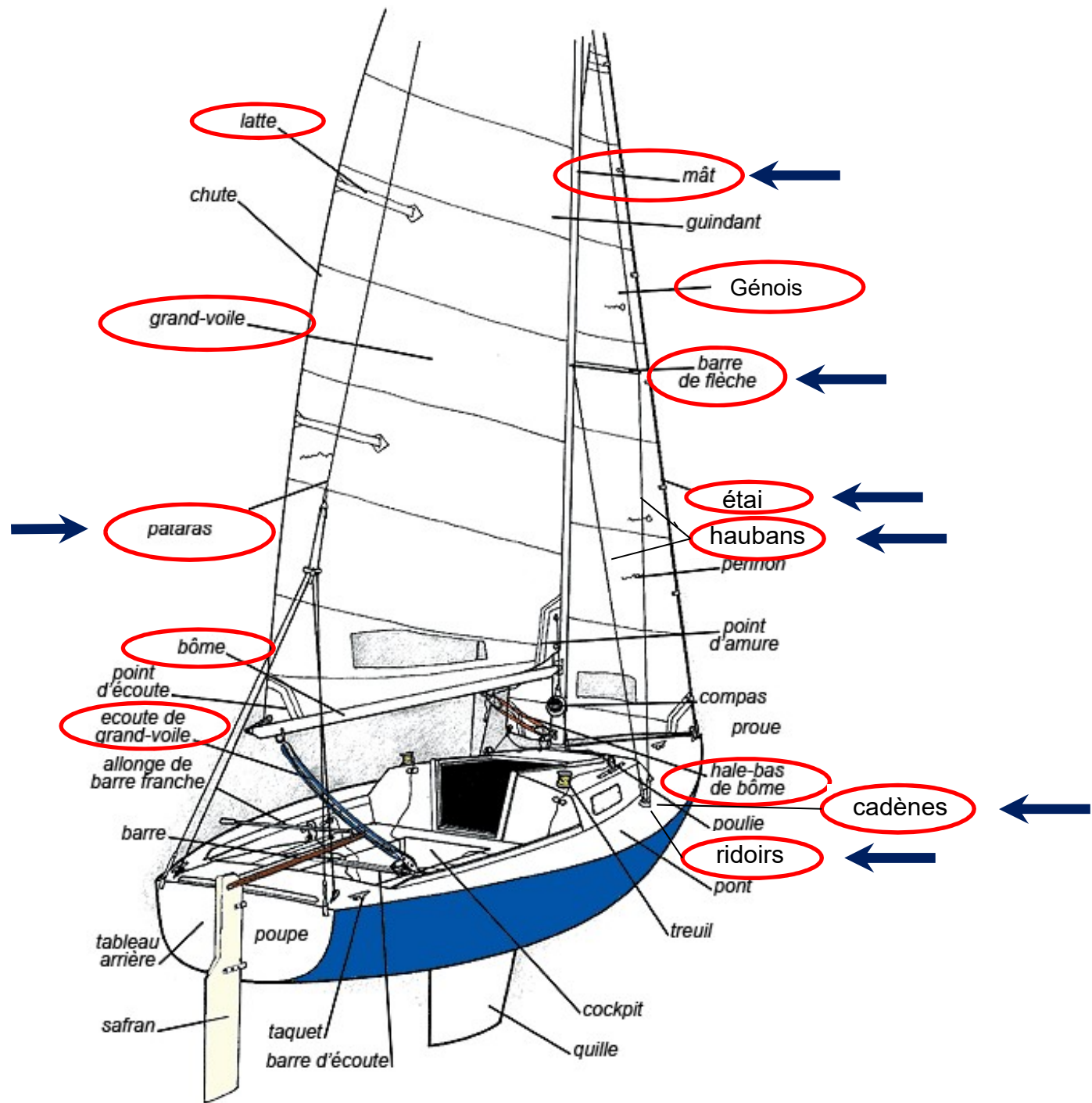

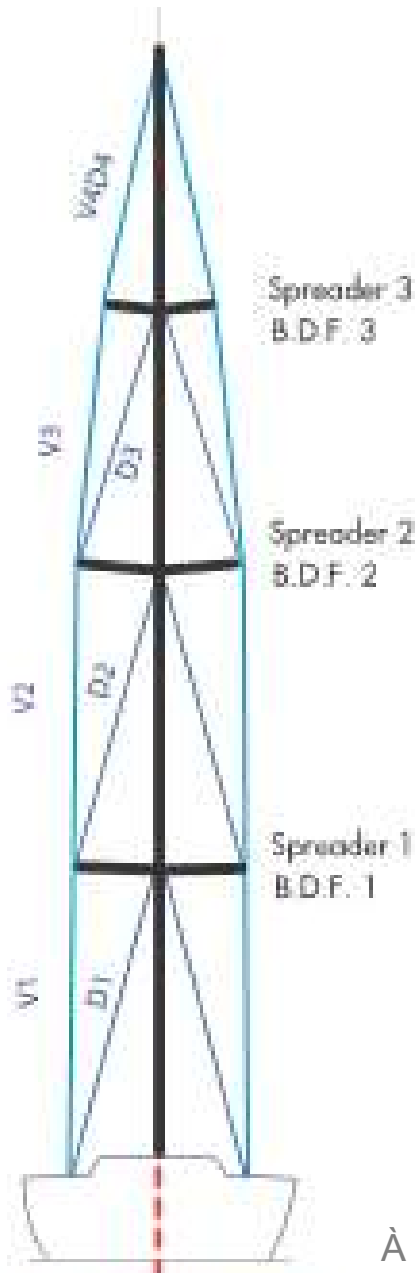
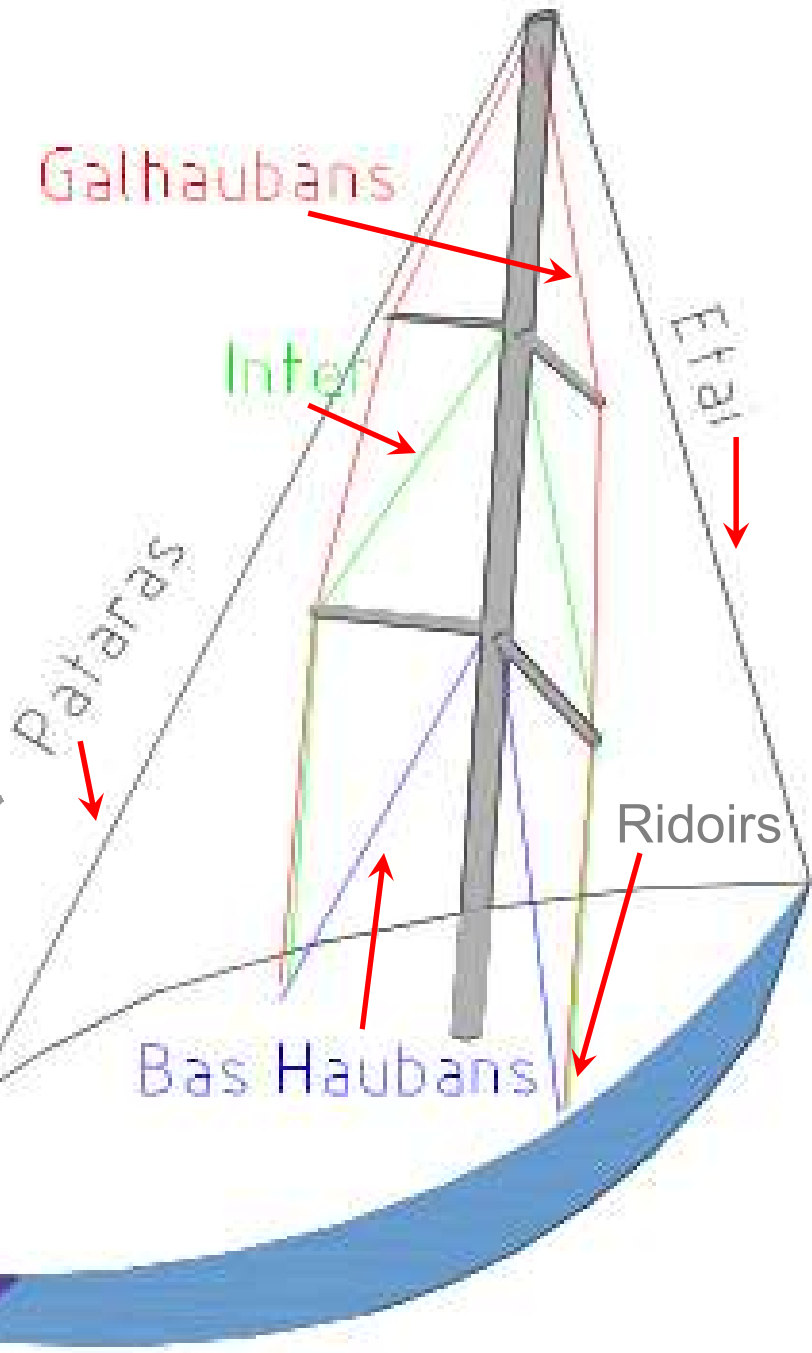
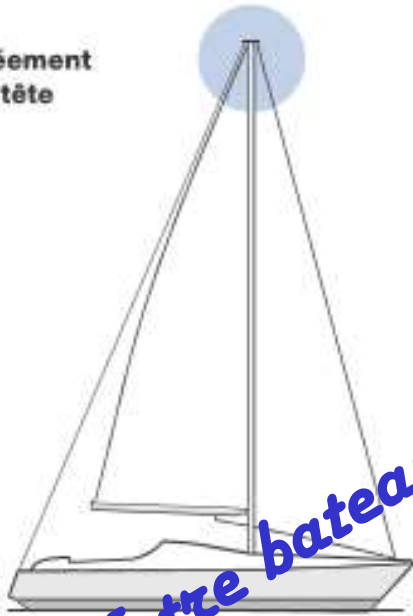

FIG. 1 - planted mast (fitted to the hull)



Gréement en tête



Gréement fractionné



Barres de flèche non poussantes



Barres de flèche poussantes



Quelle est votre question ?

Quelque soit le type de gréement, de barres de flèches, ou de ridoirs, les méthodes suggérées ici fonctionneront très bien.

À chape



Ouvert



Mât posé sur le pont



Mât posé sur la quille



Mâter: une tâche relativement simple...

- ***Mâter ou démâter votre voilier peut paraître un travail générateur d'anxiété mais avec de la pratique cette opération deviendra relativement banale.***
- ***En fait, tout réside dans la préparation***
- ***Avec un minimum de connaissance***
- ***Et un travail d'équipe !!!***
(Minimum 3, idéal 4, maximum 5)

Mâter = souvent à proximité d'un équipier
Donc soyez prudents en bougeant



MÂTER: BEAUCOUP PLUS FACILE QU'ON PENSE !

➔ Préparation avant d'aller sous la potence

Quand on demande êtes-vous prêt à mâter, on parle du bateau...pas de vous !!! Donc à faire à votre quai:

1. LAISSER LA BÔME SUR VOTRE QUAÏ
2. INSTALLER BARRES DE FLÈCHES
3. METTRE LES RIDOIRS SUR CADÈNES (+/- 1/8")
4. PRÉPARER AXES, GOUPILLES ET ANNEAUX DE SURETÉ
5. SORTIR OUTILS (Clé à molette, pinces, tournevis) x 2
6. S'ASSURER QUE LES HAUBANS SONT LIBRES
7. DÉMÊLER LES DRISSES ET LES PLACER CORRECTEMENT
8. INSTALLER GIROUETTE, ANTENNE VHF & INSTRUMENTS
- 9) DÉTACHER LE MÂT DE SES SUPPORTS

PRÉPARER LE MÂT À SON QUAI



Barres de flèche

Instruments



Haubans libres de toute entrave



Enlever couvercle d'hiver

**INSTALLER
BARRES DE
FLÈCHES**



**ENLEVER SANGLES
ET ATTACHES**

Dodger, bimini, BBQ: Pas une bonne idée !!!

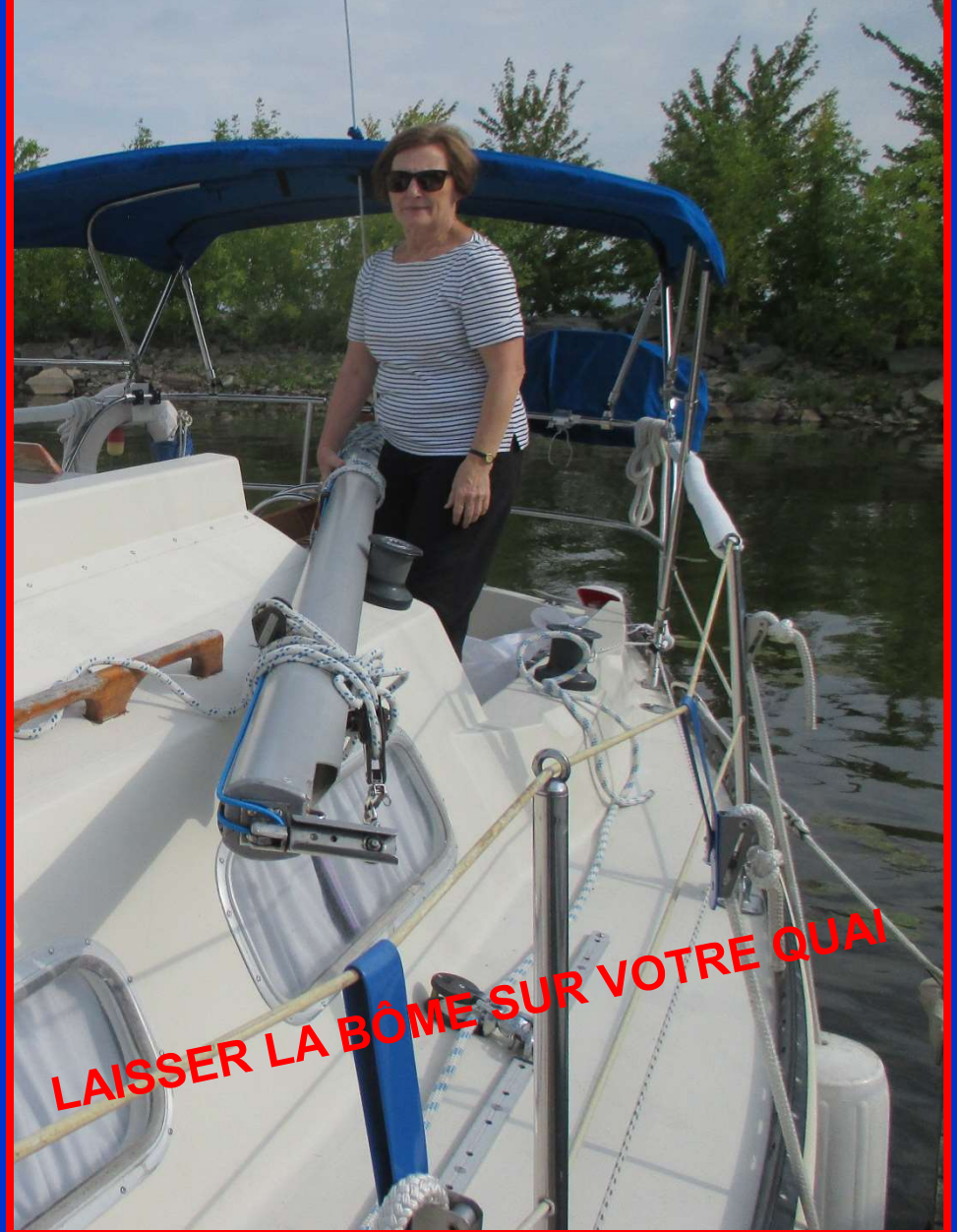

LAISSER LA BÔME SUR VOTRE QUAI

Ridoirs propres et lubrifiés

1. S'ASSURER QUE TOUS LES RIDOIRS SONT PROPRES ET LUBRIFIÉS.
(PAS NÉCESSAIRE DE LUBRIFIER LES RIDOIRS BRONZE/CHROME)
2. SI RIDOIRS VISSÉS, DÉVISSER AU MAXIMUM EN TOURNANT LE CORPS DANS LE SENS DES AIGUILLES D'UNE MONTRE (RIDOIRS AMÉRICAINS, CONTRAIRE POUR RIDOIRS EUROPÉENS).
3. PLACER TOUS LES RIDOIRS SUR LES CADÈNES. (+/- 1/8" = 2 - 3 filets)
4. FIXER LE RIDOIR DE PATARAS.



Ridoir corps fermé



Ridoir corps ouvert



LES ÉQUIPIERS !!!

Anneaux

Axes

Goupilles





**GIROUETTE ?
ANTENNE VHF ?
INSTRUMENTS ?**

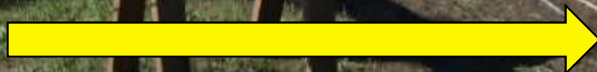

MÂT FIN PRÊT POUR L'INSTALLATION... VRAIMENT ?



INSTALLER GIROUETTE, ANTENNE VHF & INSTRUMENTS

PAXIMUS

Prêt pour aller à la potence et mâter ?

- *Supports prêts à être enlevés*
- *Bôme sur le quai*
- *Filage prêt à connecter*
- *Drisses démêlées*
- *Enrouleur dégagé*
- *Élingue de retenue prête*
- *Ridoirs engagés 1/8"*
- *Haubans libres de toute entrave*
- *Pataras bien placé*
- *Attaches enlevées sauf à l'enrouleur*

Absolument prêt !

ATTENTION →

**Ne pas oublier que le bateau avec
mât couché est beaucoup plus
long que durant la saison!!!**

MÂTER: SIMPLE COMME BONJOUR

Sous la potence



AVANT DE COMMENCER, ASSUREZ-VOUS D'AVOIR 3 PERSONNES

1. AMENER LE BATEAU À LA POTENCE
2. AMENER FLÈCHE DE LA POTENCE À 45° (VERS L'EST)
3. METTRE ÉLINGUE À LA VERTICALE AU DESSUS DU BATEAU
& AMENER L'EMPLANTURE DU MÂT À +/- 1 PIED DE L'ÉLINGUE
4. AMARRER BATEAU AU QUAI (VOIR DIAGRAMME)
5. INSTALLER ÉLINGUE DE POTENCE AVEC LÉGÈRE TENSION
 - VOILIER AVEC BARRES DE FLÈCHES SIMPLES : SOUS BARRES DE FLÈCHES
 - VOILIER AVEC 2 BARRES DE FLÈCHES : ENTRE LES 2 BARRES DE FLÈCHES
(AVEC LONGUE ÉLINGUE DE RETENUE SOUS LE VIT-DE-MULET)

MÂTER: SIMPLE COMME BONJOUR

Sous la potence



TOUJOURS AVEC 3 PERSONNES (minimum) !!!

- 6. DÉGAGER COMPLÈTEMENT ÉTAI, PATARAS ET HAUBANS DE TOUTE ENTRAIVE (BONNE IDÉE DE METTRE HAUBANS À L'EAU)**
- 7. ENLEVER TOUS LES BUNGIES ET ATTACHES**
- 8. SOULEVER LE MÂT DOUCEMENT (VÉRIFIER QUE TOUT EST LIBRE)**
- 9. AMENER LE À LA VERTICALE AVEC PRÉCAUTION**
- 10. DÉPOSER MÂT SUR L'EMPLANTURE (INSÉRER BOULON DE RETENUE)**
- 11. INSTALLER L'ÉTAI SUR LA CADÈNE.**

MÂTER: SIMPLE COMME BONJOUR



Sous la potence

TOUJOURS AVEC 3 PERSONNES (minimum) !!!

12. ENGAGER HAUBANS SUR RIDOIRS AVEC LÉGÈRE TENSION

- VOILIER AVEC BARRES DE FLÈCHES SIMPLES : NE PAS ENGAGER LES BAS-HAUBANS !

13. ATTACHER LE PATARAS

- SI DOUBLE ET TROP COURT, ATTACHER 1 CÔTÉ ET SERRER RIDOIR

14. SÉCURISER LE TOUT EN AUGMENTANT LÉGÈREMENT LA TENSION

- LE MÂT NE PEUT PLUS TOMBER CAR RETENU SUR 4 POINTS: C'EST DE LA GÉOMÉTRIE !

15. DESCENDRE ÉLINGUE

- VOILIER AVEC BARRES DE FLÈCHES SIMPLES, VOUS POUVEZ FRAPPER LES BAS-HAUBANS SUR CADÈNES UNE FOIS ÉLINGUE RETIRÉE.
- VOILIER AVEC 2 BARRES DE FLÈCHES, EN RELACHANT L'ÉLINGUE, TIRER SUR CORDE DE RAPPEL AFIN DE LA DÉGAGER

16. REPLACER FLÈCHE DE LA POTENCE ET SÉCURISER

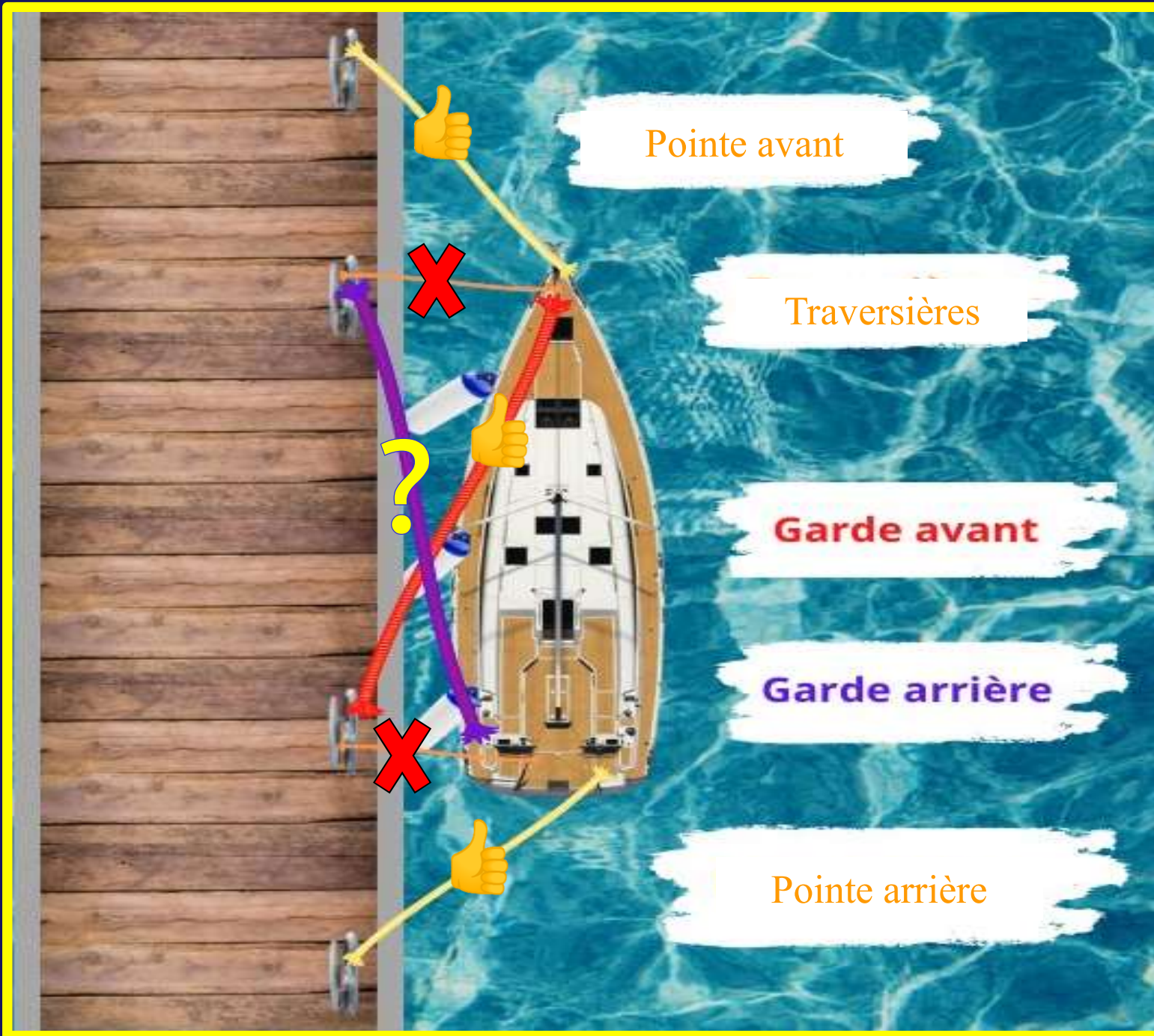

Pointe avant

Traversières

Garde avant

Garde arrière

Pointe arrière

MÂTER: SIMPLE COMME BONJOUR

1) AMENER LE BATEAU SOUS LA POTENCE

AVANT D'Y VENIR, ASSUREZ-VOUS D'AVOIR 3 ou 4 PERSONNES !!!



ATTENTION AUX ROCHES
(Moins pire au printemps
avec eau haute)



PAS BESOIN DE SERRER LES
AMARRES COMME UNE
CORDE DE GUITARE,
(Correct que le bateau
puisse bouger un peu !)

2) AMENER FLÈCHE DE LA POTENCE À 45° (VERS L'EST)



Vue plongeante

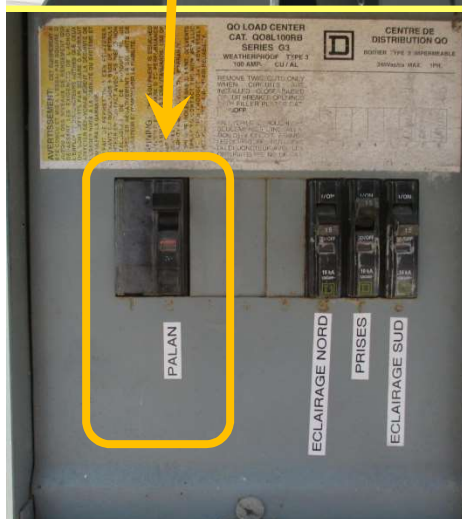

CONSIGNES POUR L'UTILISATION DE LA POTENCE POUR MÂTS

CONDITIONS D'UTILISATION

- PRÉSENCE OBLIGATOIRE D'UN MEMBRE DU CLUB.
- POUR UN MÂT D'UN MAXIMUM DE 600 LBS (272 KG).
- MINIMUM 3 PERSONNES POUR MÂTER / DÉMÂTER.

PRÈS UTILISATION

- S'Y REPLACER CÂBLE À SON POSTE.
- RAMENER LE PALAN AU-DESSUS DE LA BERGE, SAUF SI D'AUTRES VOILIERS SONT EN ATTENTE.
- REMETTRE LE VERROU EN PLACE POUR SÉCURISER LA POTENCE. OPÉRATION

- PLACER LE VOLIER FACE À L'OUEST LE LONG DU QUAI DE SORTIE QUE LE MÂT SOIT ALIGNÉ SELON L'INDICATION DE RÉFÉRENCE SUR LE QUAI POUR LA LARGEUR DU BATEAU.
- RELÂCHER LE VERROU D'ALIGNEMENT (CHAÎNETTE) ET PLACER LE PALAN AU-DESSUS DU BATEAU DE SORTIE QUE LE CÂBLE DE LEVAGE SOIT CENTRÉ EN FACE ET PRÈS DU MÂT. IL PEUT ÊTRE NÉCESSAIRE DE RÉAJUSTER LA POSITION DU BATEAU POUR POSITIONNER CORRECTEMENT.
- UNE FOIS L'ALIGNEMENT CORRECT, RÉENCLENCHER LE VERROU POUR SÉCURISER LA POTENCE (2 POSITIONS POSSIBLES).
- POINT D'ATTACHE DE L'ÉLINGUE SELON BARRES DE FLÈCHES:
 - SIMPLES : SOUS LES BARRES DE FLÈCHES
 - DOUBLES : À DÉTERMINER PAR LE PROPRIÉTAIRE
- UNE FOIS LE MÂT SUR SON EMBLANTURE, SÉCURISER LE MÂT PAR L'ÉTAL, LES HAUBANS ET LE PATARAS AVANT DE RELÂCHER LA TENSION DU CÂBLE. AU DÉMÂTAGE, S'ASSURER QUE LE GRÈEMENT SOIT LIBÉRÉ DES CADÈNES.
- REDESCENDRE LE CÂBLE DE LEVAGE EN SE SERVANT DU CORDAGE. LE DÉTACHER ET LE REPLACER À SON POSTE.

NOTE : SI LE TREUIL ARRÊTE EN MONTÉE, LA CHARGE EST SUPÉRIEURE À 600 LBS. HAUBANS COUCÉS OU DRISSÉS ENCORE ATTACHÉS EN SONT PROBABLEMENT LA CAUSE. VÉRIFIER QUE TOUT EST LIBRE AVANT D'ESSAYER DE NOUVEAU.
AUCUNE PERSONNE NE DOIT ÊTRE HISSÉE PAR CETTE POTENCE

La personne à la potence, de par sa position plus haute, est la mieux placée pour une vue générale !

MÂTER: SIMPLE COMME BONJOUR

Sous la potence

AVANT DE COMMENCER, ASSUREZ-VOUS D'AVOIR 3 ou 4 PERSONNES

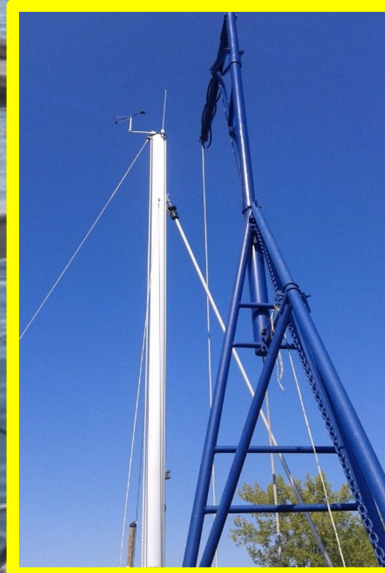
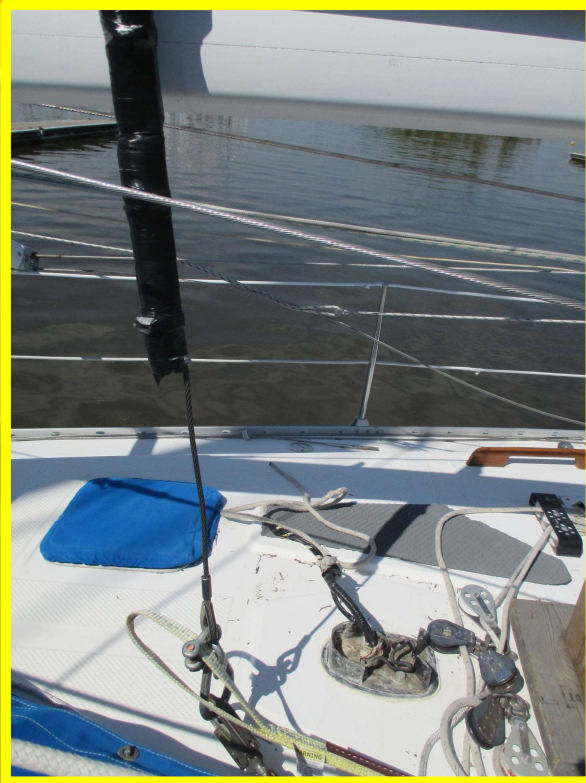

3. AMARRER AVEC L'ÉLINGUE À LA VERTICALE À +/- 1 PIED EN AVANT DE L'EMPLANTURE DU MÂT
(NE VOUS OCCUPEZ PAS DE LA LIGNE ROUGE SUR LE QUAI DE SERVICE)



OÙ PLACER L'ÉLINGUE DE LA POTENCE SUR LE MÂT ?

**VOILIER AVEC 2 BARRES DE FLÈCHES :
ENTRE LES 2 BARRES DE FLÈCHES**

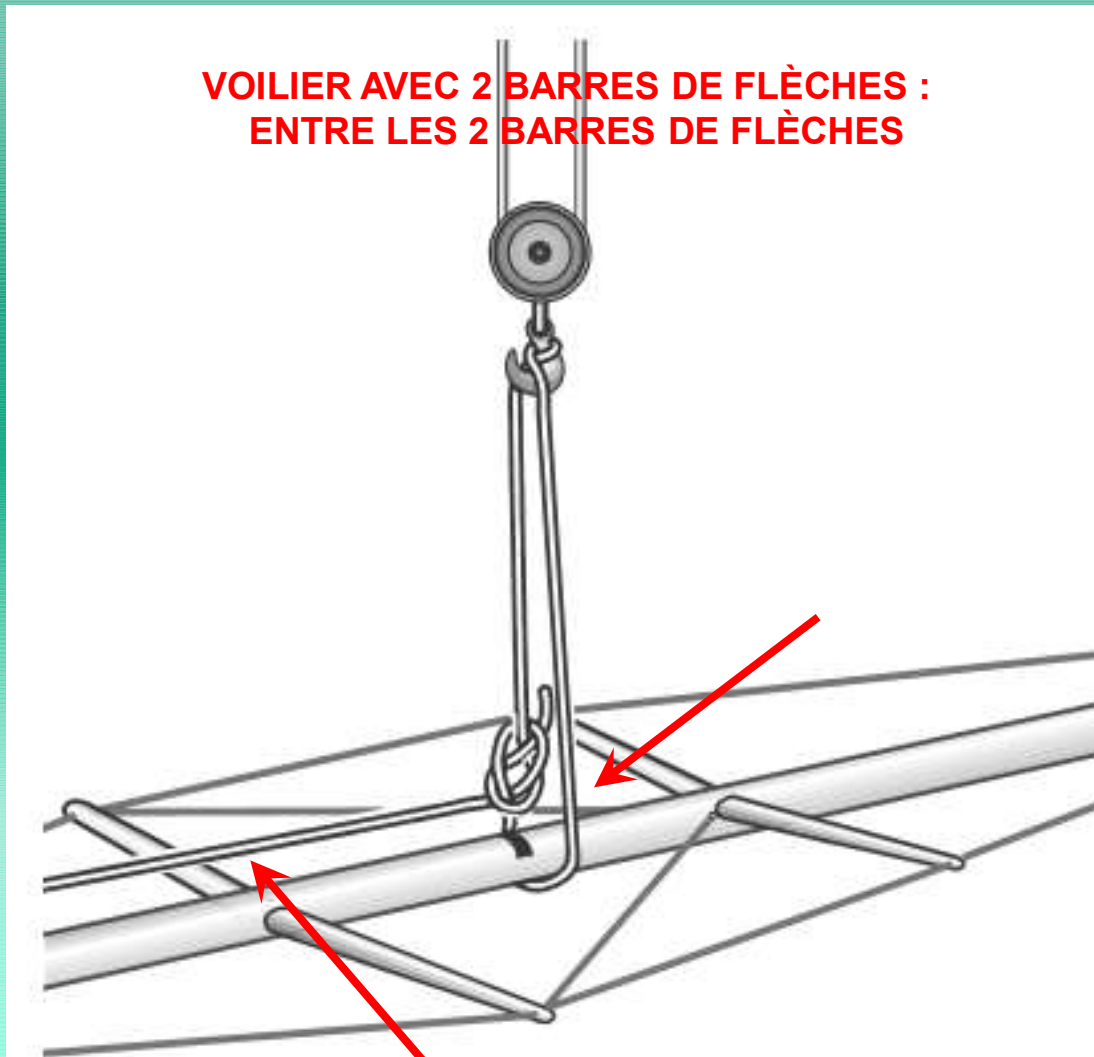

**(AVEC LONGUE ÉLINGUE RETENUE
SOUS LE VIT-DE-MULET)**

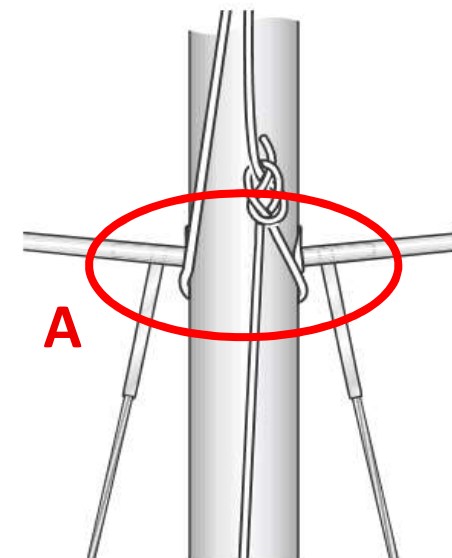

**S'organiser pour que l'élingue
de la potence ne vienne pas se
coincer sous les points
d'ancrage des bas-haubans.**

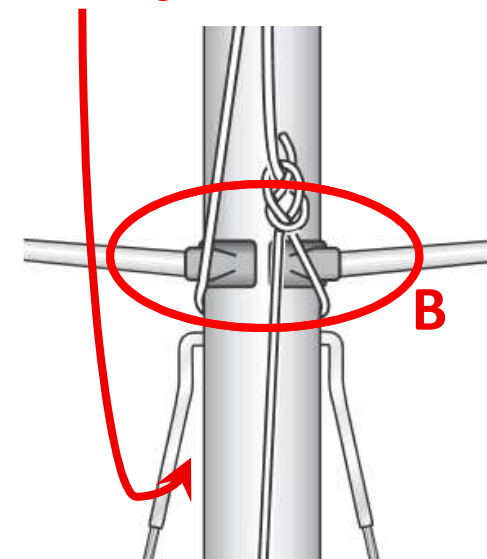

BARRES DE FLÈCHES SIMPLES

BARRES DE FLÈCHES SIMPLES

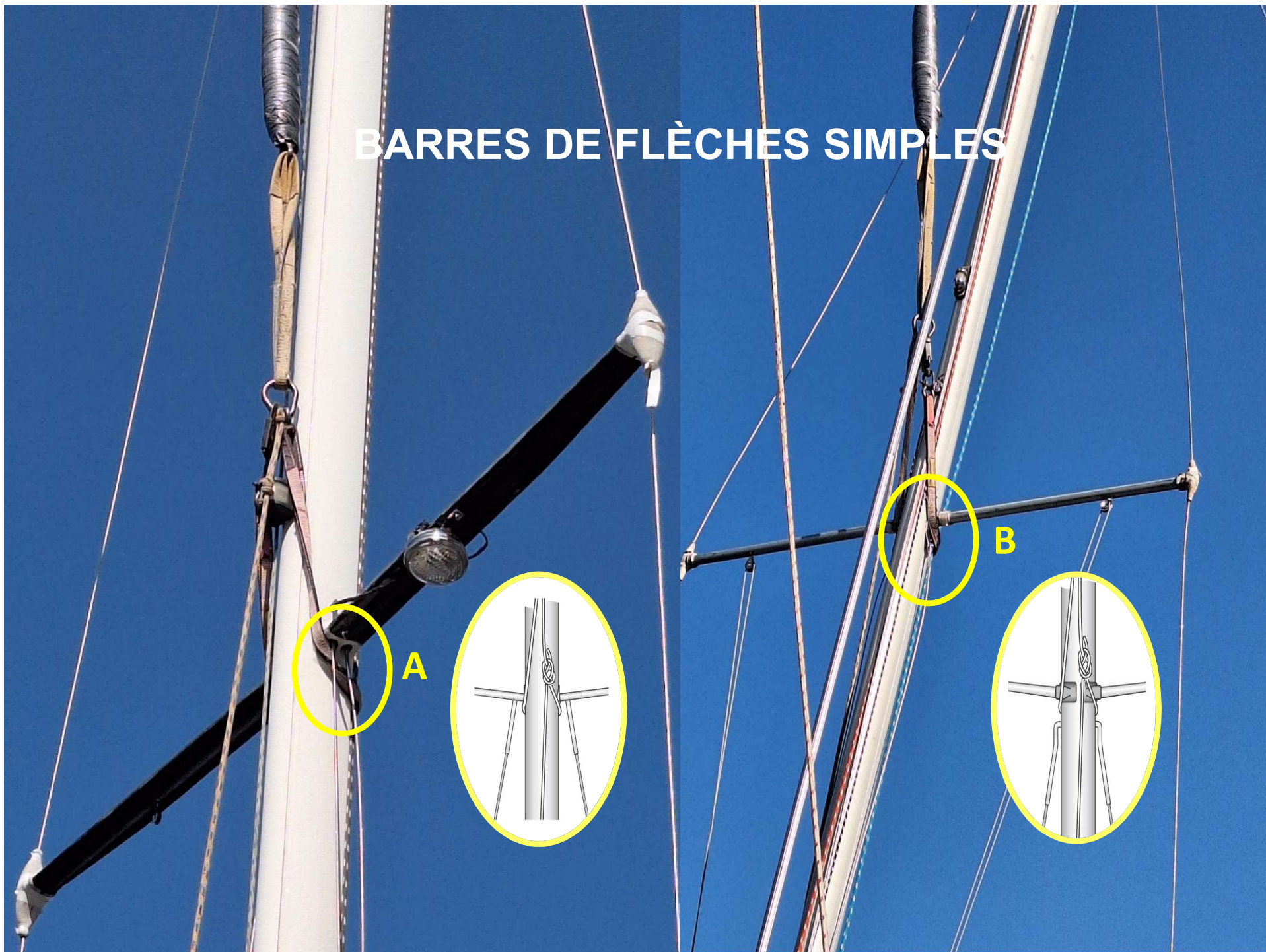



VOILIER AVEC 2 BARRES DE FLÈCHES

ENTRE LES 2 BARRES DE FLÈCHES

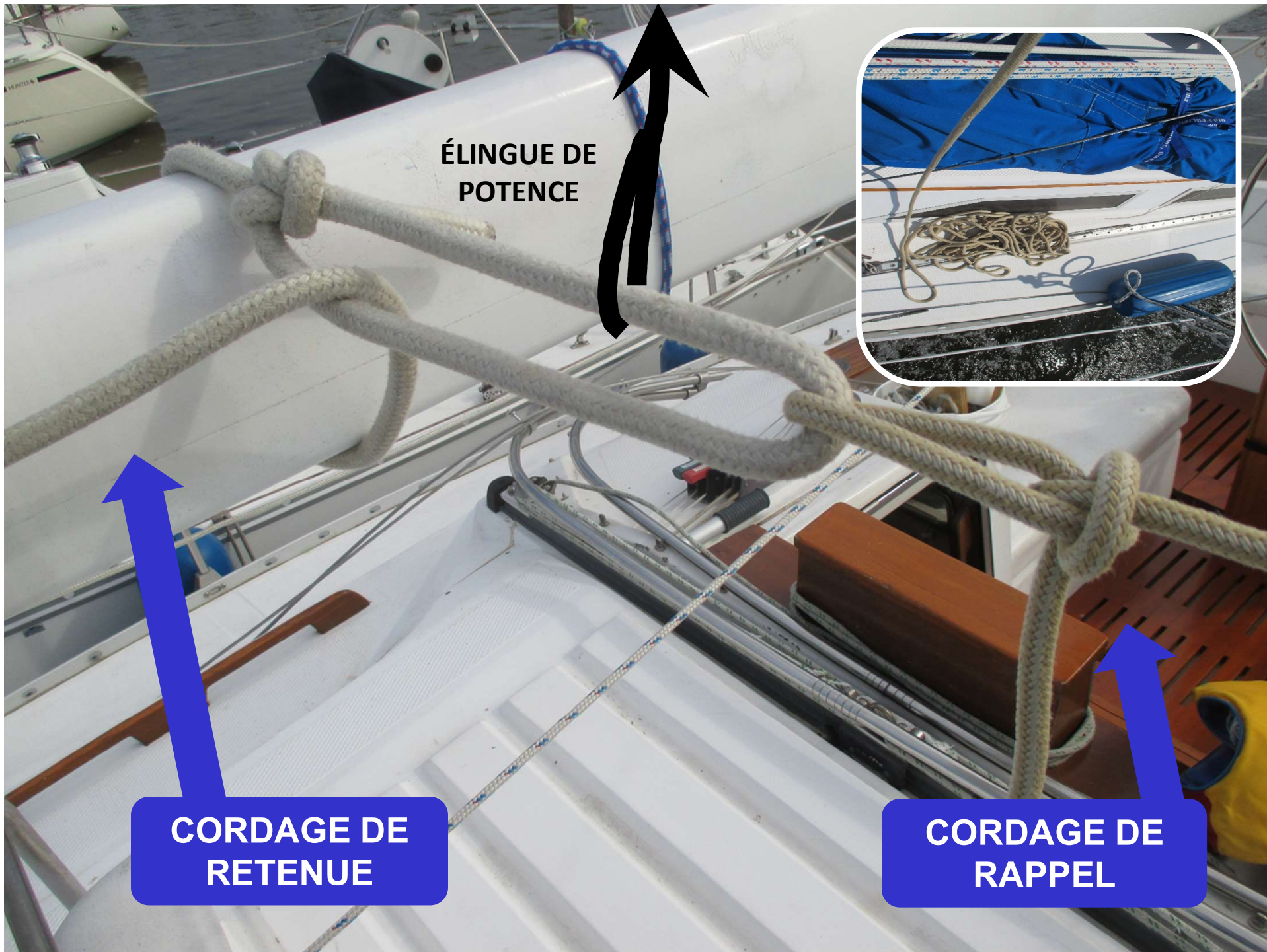

ÉLINGUE DE
POTENCE

CORDAGE DE
RETENUE

CORDAGE DE
RAPPEL

**CORDAGE DE
RETENUE**

**CORDAGE DE
RAPPEL**

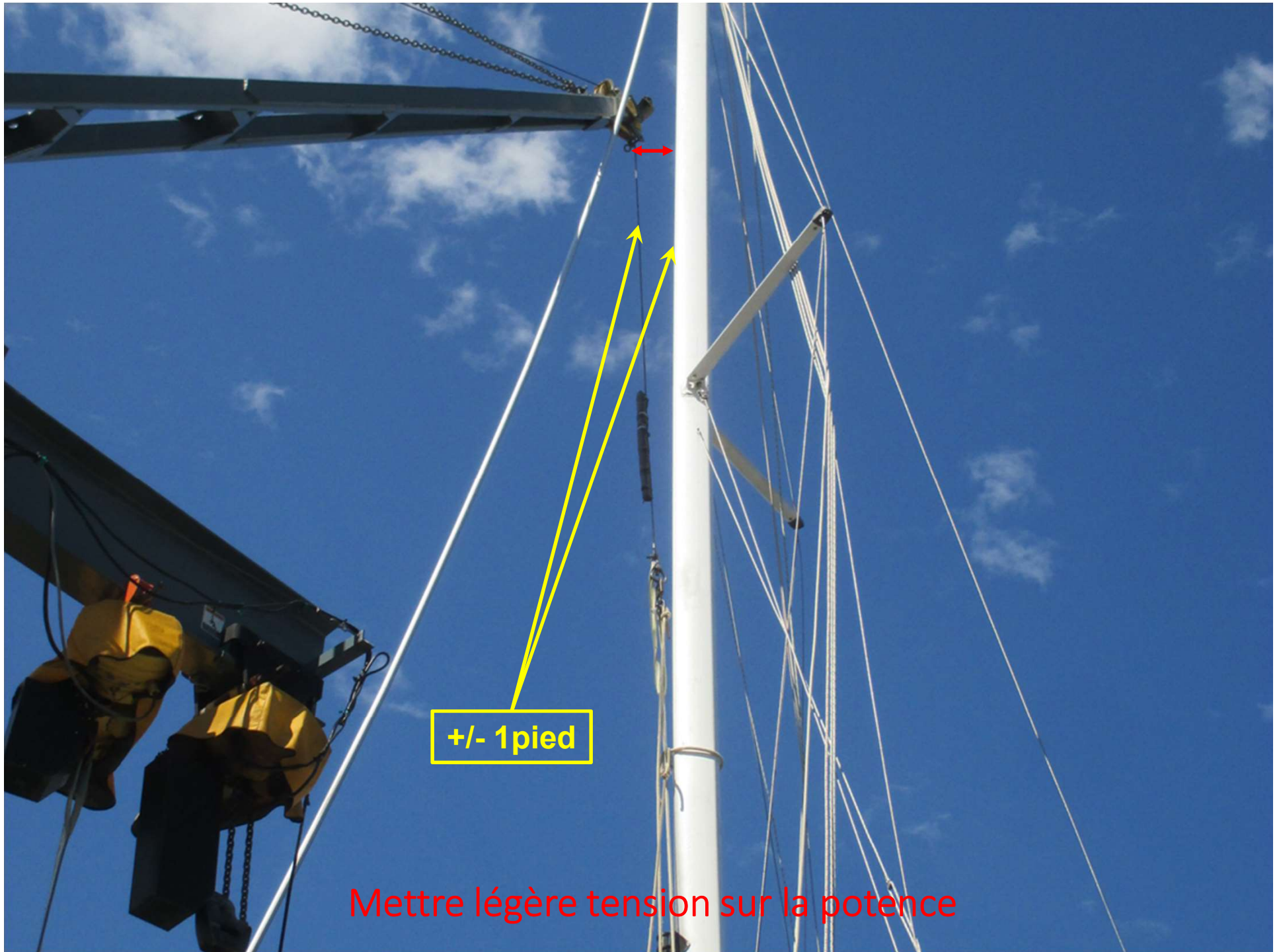

+/- 1 pied

Mettre légère tension sur la potence

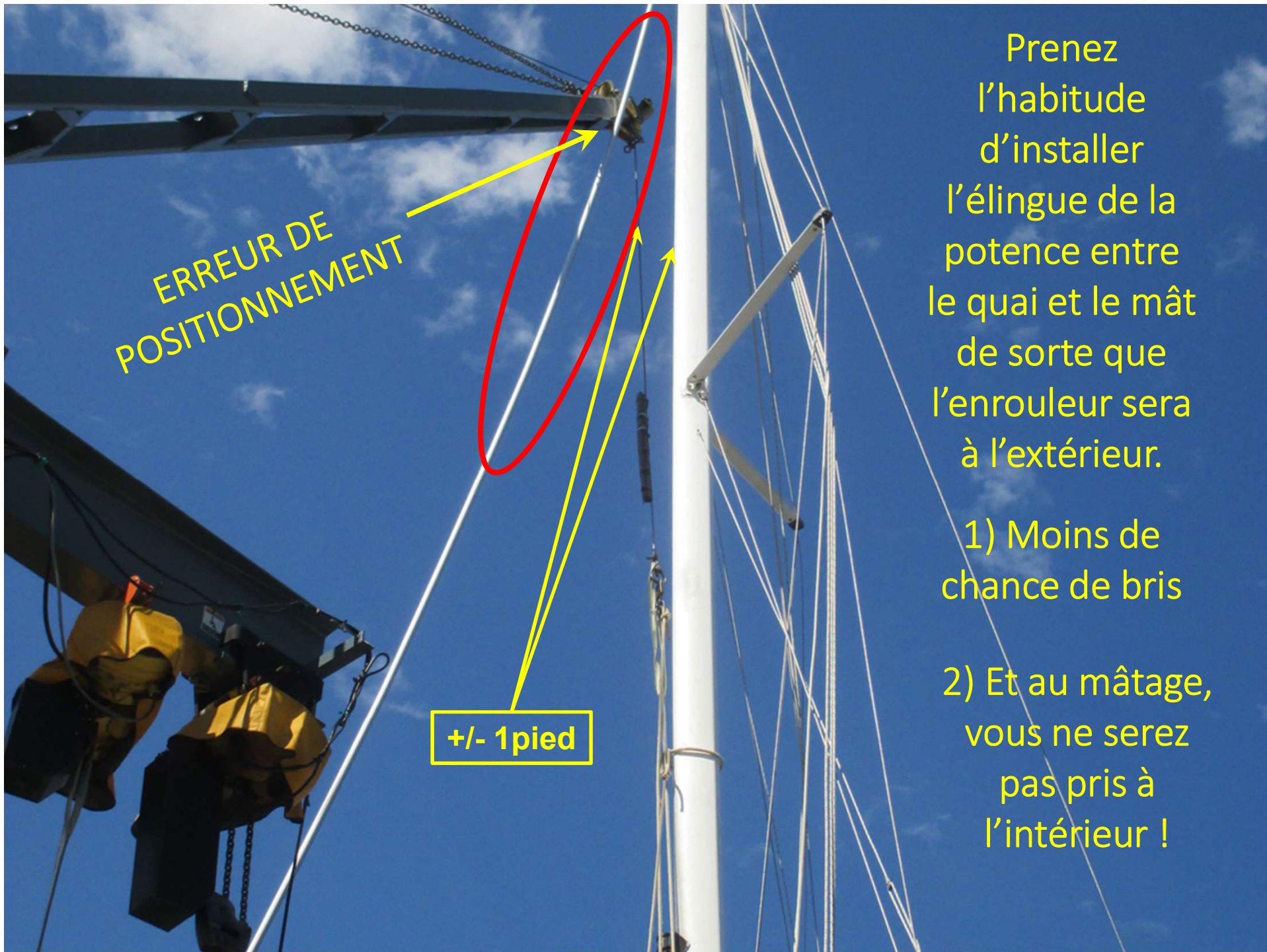

ERREUR DE
POSITIONNEMENT

+/- 1 pied

Prenez
l'habitude
d'installer
l'élingue de la
potence entre
le quai et le mât
de sorte que
l'enrouleur sera
à l'extérieur.

- 1) Moins de
chance de bris
- 2) Et au mâtage,
vous ne serez
pas pris à
l'intérieur !



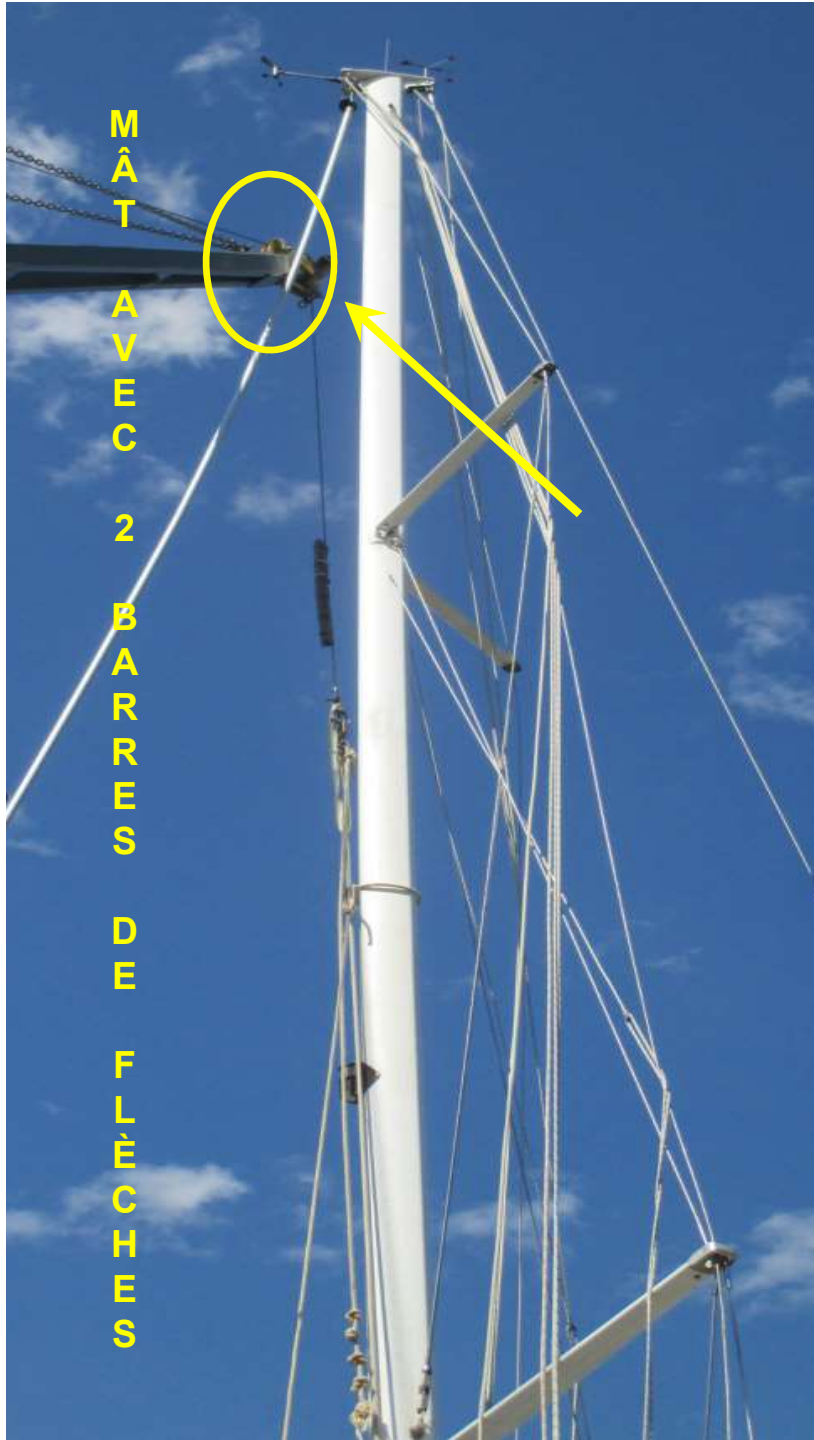

MÂT
AVEC
2
BARRES
DE
FLECHES



Élingue de potence

Enrouleur à l'extérieur de l'élingue de potence

Cordage de retenue (sous le vit-de-mulet)

Corde de rappel



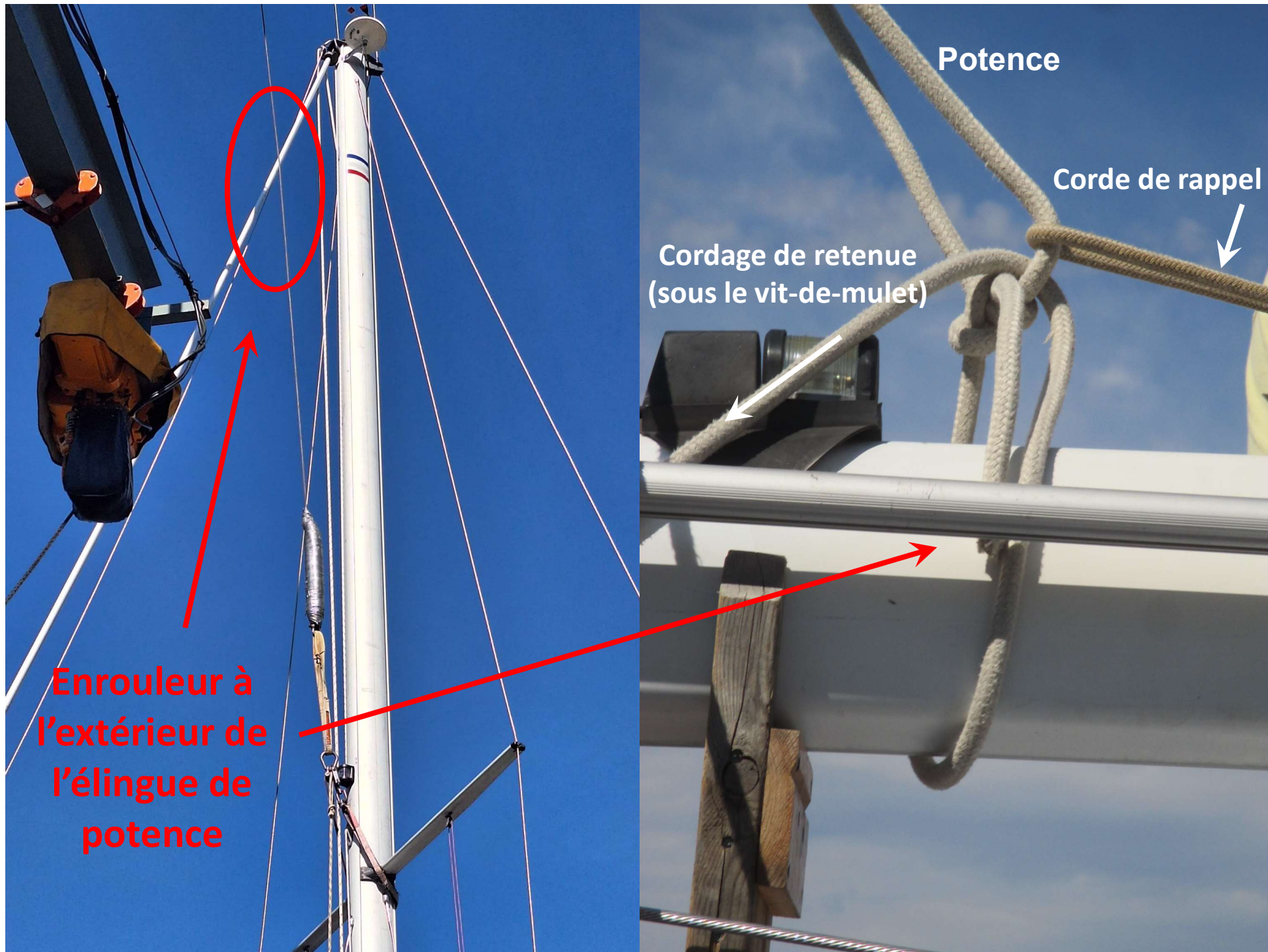

Potence

Corde de rappel

Cordage de retenue
(sous le vit-de-mulet)

Enrouleur à
l'extérieur de
l'élingue de
potence

6. DÉGAGER COMPLÈTEMENT ÉTAI, PATARAS ET HAUBANS DE TOUTE ENTRAVE (BONNE IDÉE DE METTRE HAUBANS À L'EAU)



**NB: Tout le monde peut dire STOP !!!
Seul le "Gérant de projet" donne la
commande de monter ou descendre.**



7. AVANT DE HISSER LE MÂT, ON ENLÈVE BUNGIES ET ATTACHES

8. SOULEVER LE MÂT DÉLICATEMENT
VÉRIFIER QUE TOUT EST LIBRE



8a. ON CONTINUE À HISSER LE MÂT DOUCEMENT.
RIEN N'ACCROCHE ?



8b. ON MONTE TOUJOURS
&
ON ÉVITE LE BALCON.



8c. ON DÉTACHE L'ENROULEUR

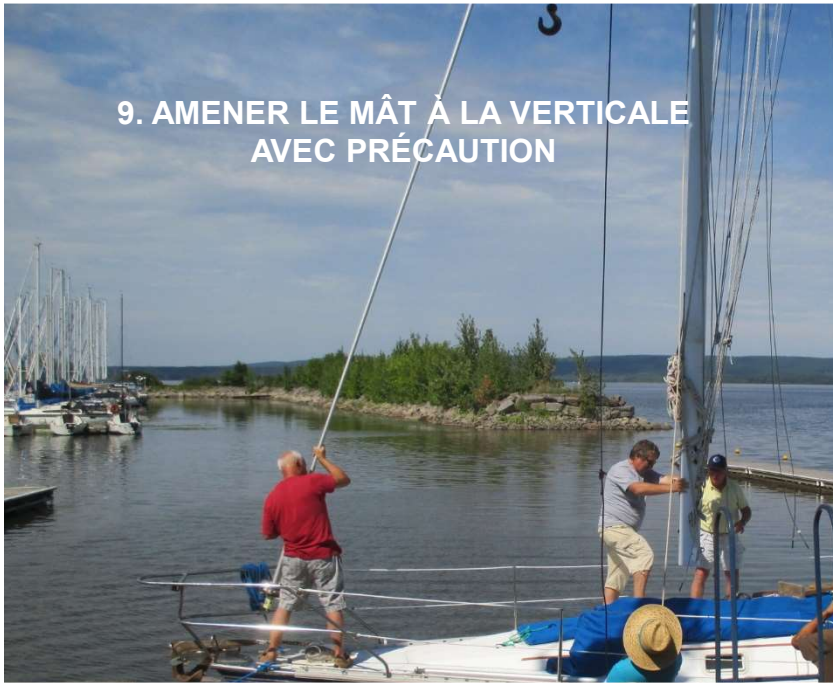

**9. AMENER LE MÂT À LA VERTICALE
AVEC PRÉCAUTION**



**10. DÉPOSER MÂT SUR L'EMPLANTURE.
INSÉRER BOULON DE RETENUE**



11. INSTALLER L'ENROULEUR SUR LA CADÈNE.



SI BOULONS OU AXE, REMETTRE EN PLACE





PIEDS DE MÂT





INSTALLER SUR CADÈNES: ÉTAI en 1er; 2^e HAUBANS et 3^e PATARAS
(pas besoin de serrer ridoirs à fond: juste prendre le mou à la main)

NB: TOUJOURS BIEN TENIR LE PIED DU MÂT CAR IL PEUT BOUGER SI MOUVEMENT DU BATEAU

Très important de TOUJOURS avoir quelqu'un sur le pont pour faire la prise de l'ours au pied de mât !!!

Le travail de cette personne, bien qu'ennuyeux, est crucial !!

- **Très important que "l'ours" garde un contrôle constant du mât, et ce, peu importe qu'il se sente inutile !!!**
- **Souvent l'ours va vouloir se déplacer pour aider ailleurs, mais ne le laissez pas bouger, calmez-le et dites lui:**

« Ton aide au mât est très précieuse car en tenant le mât c'est toi qui assure LA SÉCURITÉ DE TOUS !!!! »

2. SOULEVER



3. DÉTACHER L'ENROULEUR



4. ENROULEUR VERS CADÈNE
PIED VERS EMPLANTURE



pour résumer

5. INSÉRER PIED DE MÂT SUR L'EMPLANTURE
INSTALLER ENROULEUR/ÉTAI SUR CADÈNE



On s'arrange
pour avoir
l'enrouleur à
l'extérieur de
la flèche de
potence



Idéalement 3
personnes sur
le bateau



1. FRAPPER L'ÉLINGUE AU MÂT

1. INSÉRER PIED DE MÂT SUR L'EMPLANTURE
2. INSTALLER ENROULEUR/ÉTAI SUR CADÈNE
3. INSTALLER HAUBANS AVEC RIDOIRS SUR CADÈNES
4. FINIR PAR PATARAS AVEC RIDOIRS



**Idéalement 3
personnes sur le
bateau**



ÉTAI en 1er

Pour finir avec le PATARAS

HAUBANS et BAS-HAUBANS ensuite



Prêt pour retourner à quai et finir de gréer



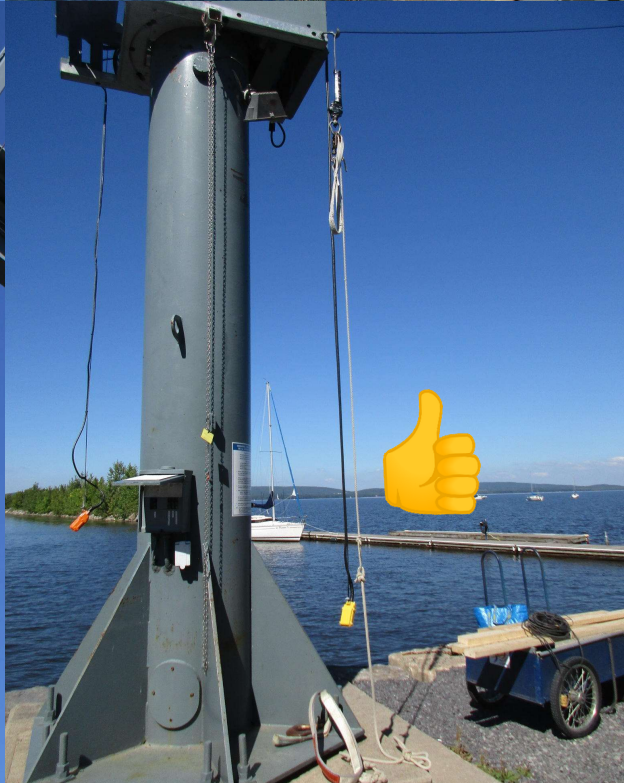
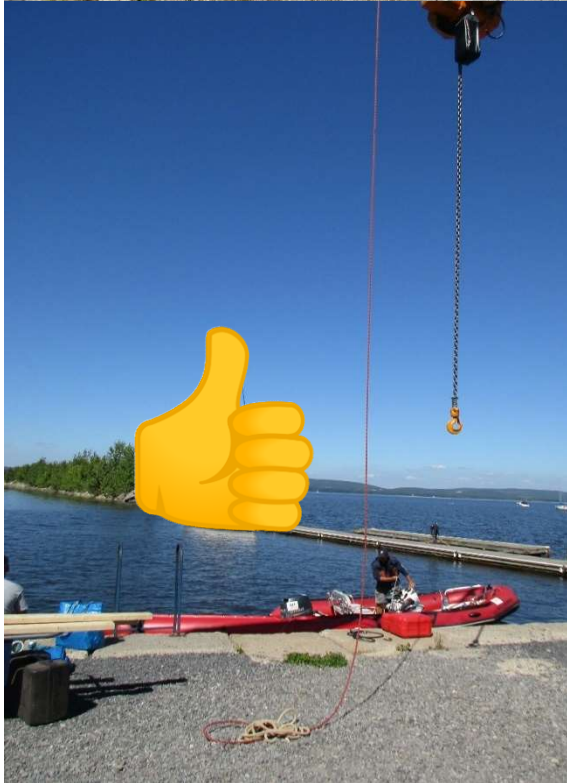
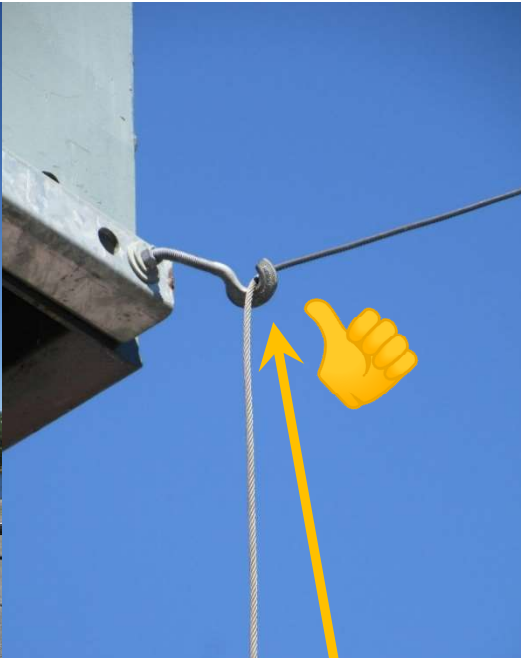

FLÈCHE PARALLÈLE À LA BERGE

**Et...
ON LAISSE PENDRE
FILS ET CORDAGES**



Ma1

POTENCE 2026: NOUVEAU TREUIL, NOUVELLE MANETTE



**PRESSER
BOUTON
D'URGENCE
POUR
COUPER
COURANT**

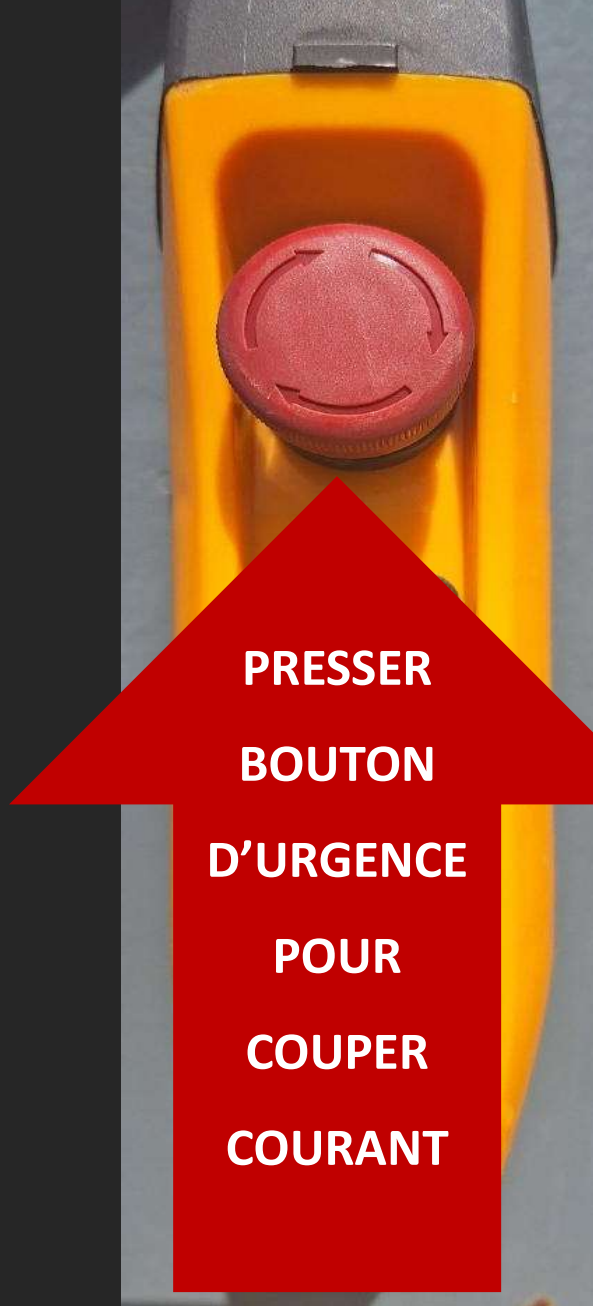

**TOURNER DANS
LE SENS DES
AIGUILLES
D'UNE MONTRE
POUR RÉARMER**

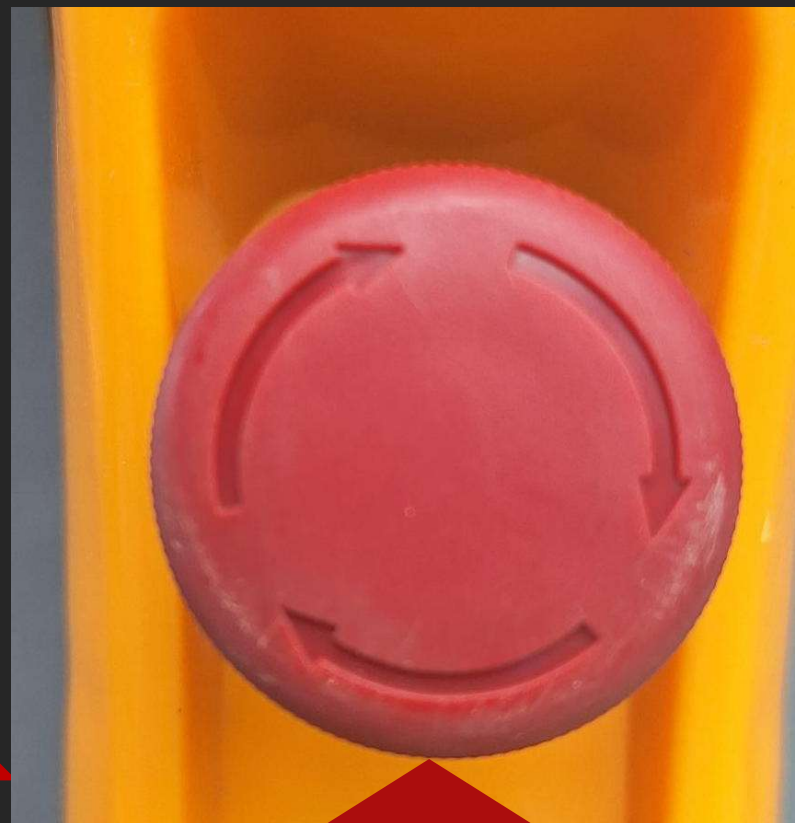

Slide 58

Ma1

Microsoft account; 2026-05-29

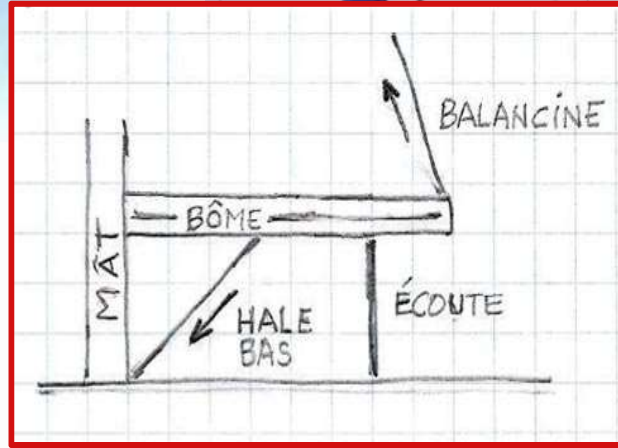

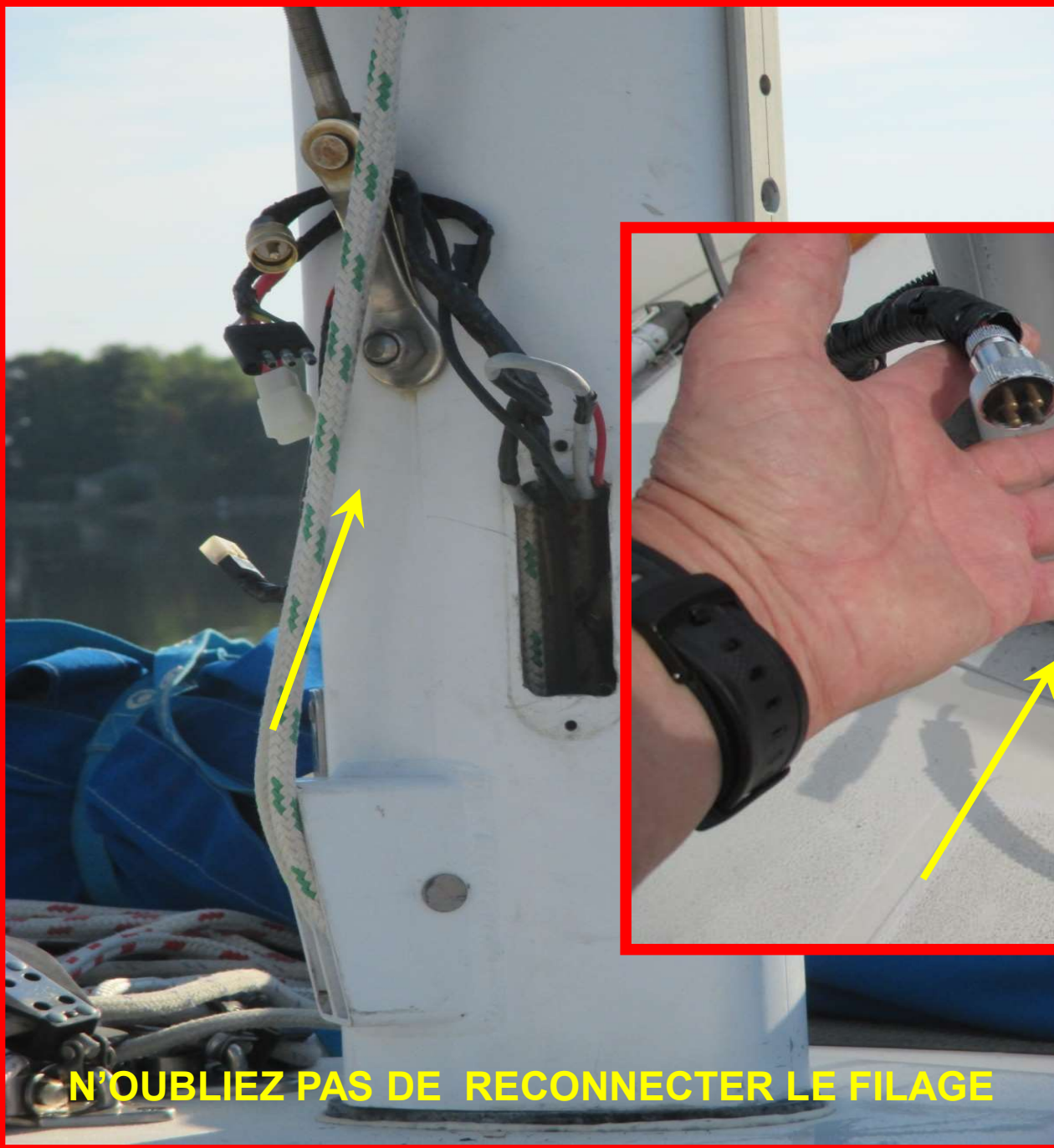

N'OUBLIEZ PAS DE RECONNECTER LE FILAGE

Pour résumer les point importants:

- Avant d'amener le bateau sous la potence
 - Enlever tout ce qui doit être enlevé.
 - Détacher le mât des supports.
 - S'assurer d'avoir l'aide nécessaire (idéalement 3 personnes)
- À la potence
 - Placer la flèche de la potence à 45° direction EST
 - Placer bateau avec pied de mât +/- 1 pied derrière élingue de potence
 - Arrêter le plan d'action et assigner les fonctions.
 - Travailler calmement et sécuritairement



Les plus grands risques

- ***Risques***

- *Manque de connaissance ou d'expérience.*
- *Pas assez de personnes pour faire le travail sécuritairement.*
- *La difficulté de garder son calme lorsqu'un imprévu se produit.*
- *Trop de chefs !!!*

- ***Amoindrir les risques***

- *Un seul "Gérant de projet" !!!*
- *Obtention d'aide de membres plus expérimentés.*
- *Préparation d'un plan d'action avant d'arriver sous la potence.*
- *Assignment des rôles.*
- *Formation de ceux qui manquent d'expérience.*
- *Suivi constant de tout le déroulement.*

Stratégie



- Évaluation des étapes
- Estimé de l'équipe requise
- Plan d'action par étape
- Formation de votre monde
- Exécution dans le calme
- Retour prudent à votre quai

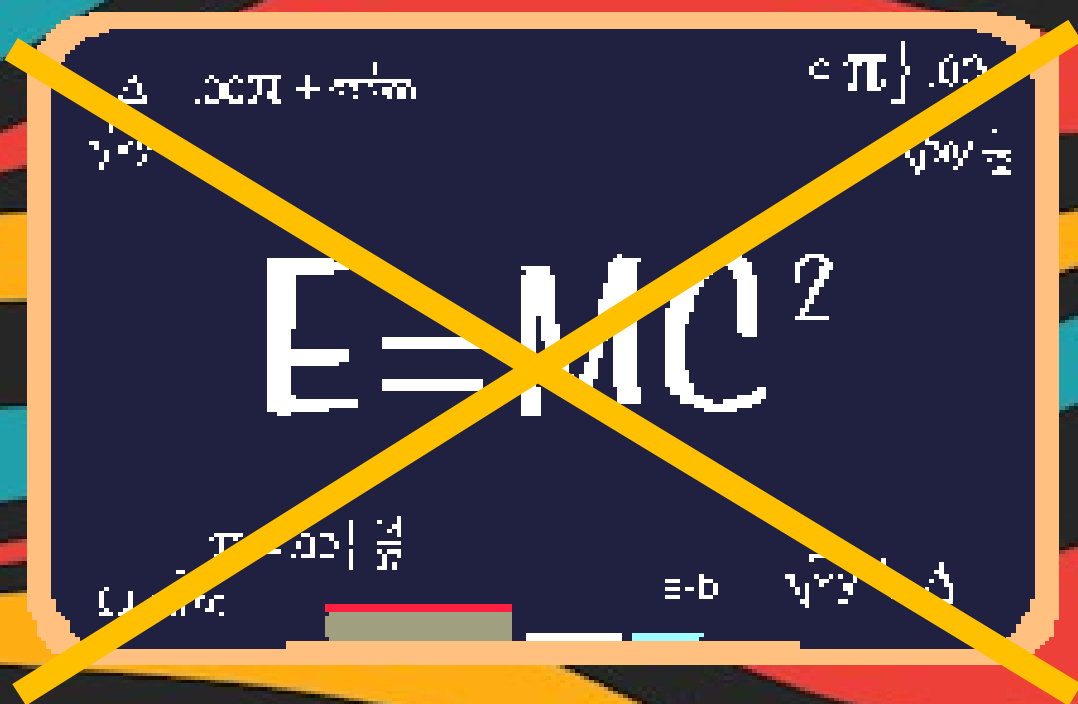

- Anticipation
- Préparation
- Exécution

- 
- Orages ?
 - Pluie violente ?
 - Grand vent ?
 - Vagues au quai ?

**Pas de chance à prendre: il y va de votre
sécurité et celle de votre bateau !!!
Faites donc autre chose !!!**

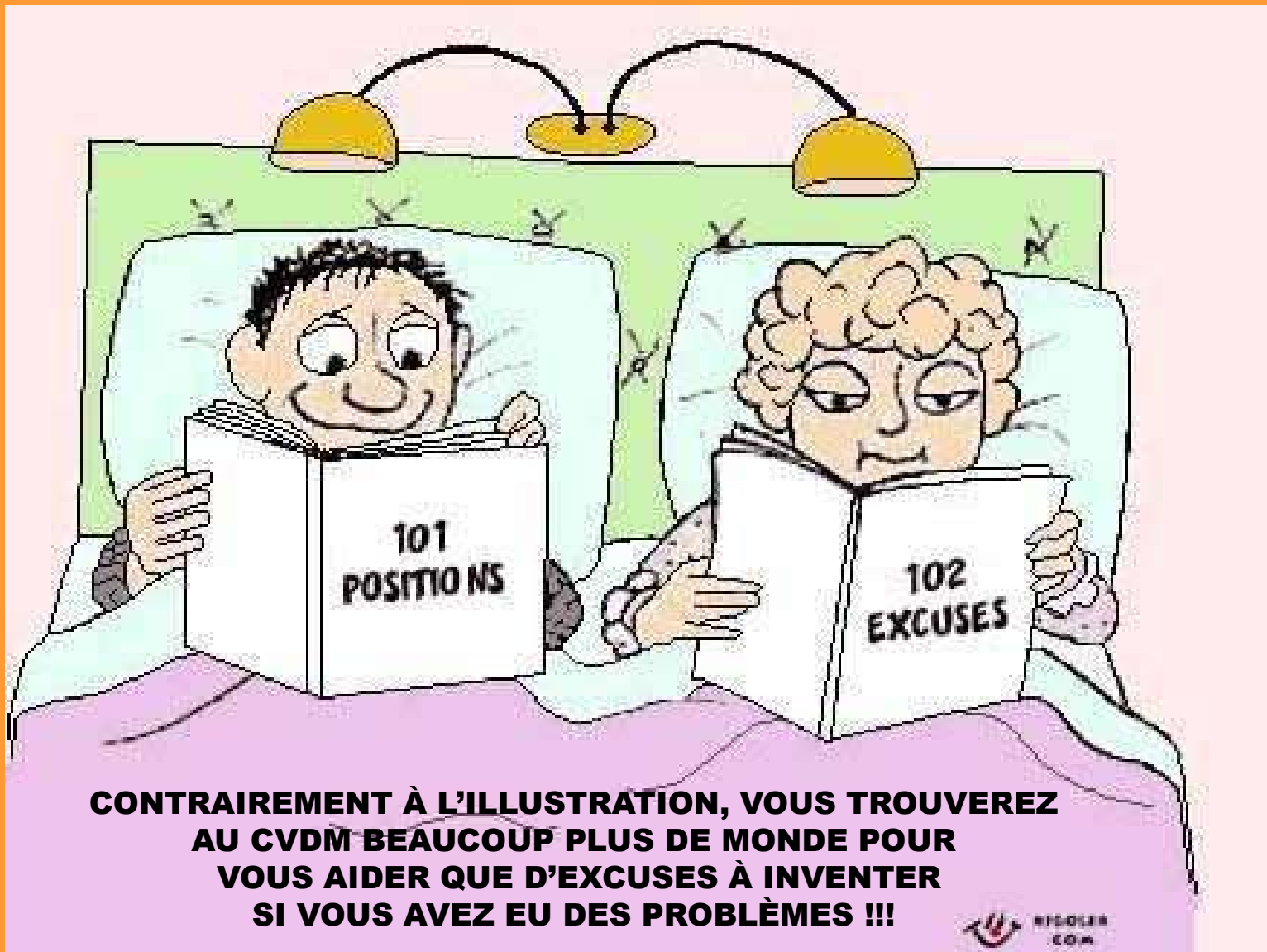

**CONTRAIREMENT À L'ILLUSTRATION, VOUS TROUVEREZ
AU CVDM BEAUCOUP PLUS DE MONDE POUR
VOUS AIDER QUE D'EXCUSES À INVENTER
SI VOUS AVEZ EU DES PROBLÈMES !!!**

N'hésitez jamais à demander
de l'aide.



La transmission de la
connaissance ne
donne pas toujours des
résultats instantanés...

...mais pour qui sait
écouter, il en reste
toujours quelque
chose d'utile !

PROCÉDURE POUR MÂTER VOTRE BATEAU

À VOTRE QUAI, AVANT D'ALLER MÂTER

1. Laisser la bôme sur votre quai
2. Installer les barres de flèche
3. Mettre ridoirs sur cadènes (+/- 1/8")
4. Préparer axes, goupilles et anneaux
5. Sortir outils (pince, tournevis, clé)
6. Libérer les haubans de toute entrave
7. Démêler drisses et placer correctement
8. Installer girouette, antenne et instruments
9. Détacher le mât de ses supports
10. Trouver équipiers pour aider (minimum 3, idéalement 4, maximum 5)

NB : Quand on demande êtes-vous prêt à mâter, on parle du bateau...pas de vous !!!

Donc afin de réduire le temps d'attente pour tous à la potence, SVP ayez la courtoisie de préparer votre mât à votre débarcadère.

À LA POTENCE

1. Amener flèche de potence à 45°
2. Amarrer avec l'élingue de potence à +/-1 pied avant emplanture du mât
3. Installer l'élingue avec légère tension
4. Enlever bungies et attaches du mât
5. Dégager étai, pataras et haubans (bonne idée de mettre les haubans à l'eau)
6. Soulever le mât doucement sans à-coups
7. Amener le mât à la verticale
8. Insérer sur l'emplanture
9. Placer l'étai sur la cadène et sécuriser
10. Engager haubans sur les cadènes (laisser bas-haubans libres)
11. Attacher le pataras
12. Resserrer manuellement les haubans
13. Descendre et dégager l'élingue
14. Remettre la potence parallèle au quai
15. Retourner à votre quai

NB : Il est inutile de serrer le tout avec des outils ! Prendre le mou est bien suffisant puisque le mât est retenu sur 4 points.

À VOTRE QUAI APRÈS AVOIR MÂTÉ

1. Sécuriser les haubans avec outils
2. Engager et serrer les bas-haubans
3. Installer bôme et balancine
4. Installer hâle-bas
5. Connecter filage
6. Installer les voiles
7. Placer taud sur grand-voile
8. Placer dodger, bimini et BBQ

NB : Avant de faire ceci, c'est de bonne guerre d'aller aider ceux qui vous ont aidé. N'oubliez pas qu'à l'automne vous aurez encore besoin d'aide pour démâter.